

INSTRUCCIONES DE USO

# Maxi Move



## **ADVERTENCIA**

**Para evitar lesiones, lea siempre estas instrucciones de uso y los documentos que las acompañan antes de utilizar el producto.**



**Es obligatorio leer las instrucciones de uso**

Política de diseño y Copyright

® y ™ son marcas registradas pertenecientes al grupo de empresas Arjo.

© Arjo 2022.

De acuerdo con nuestra política de mejora continua, nos reservamos el derecho a modificar los diseños sin previo aviso. Queda prohibida la copia de la totalidad o una parte del contenido de esta publicación sin el consentimiento de Arjo.

# Índice

---

<b>Información general</b> .....	<b>5</b>
Prefacio .....	5
Definiciones usadas en este manual .....	5
Información del fabricante .....	5
Uso previsto .....	5
Condiciones .....	6
Vida útil en servicio .....	6
Política referente al número de miembros de personal requeridos para el traslado de pacientes ...	6
<b>Instrucciones de seguridad</b> .....	<b>7</b>
Símbolos empleados .....	7
Consideraciones sobre contextos de asistencia domiciliaria .....	8
<b>Descripción del producto / Funciones</b> .....	<b>9</b>
Piezas a las que se refiere este manual .....	9
Bastidores .....	10
Arneses .....	11
Controles y características .....	13
Mando a distancia .....	13
Panel de control .....	13
Botón de parada de emergencia (rojo) .....	13
Botón de encendido (verde) .....	13
Facilidad de bajada por fallo del sistema .....	14
Disyuntor automático .....	14
Sistema antiplastamiento .....	14
Indicador de batería .....	14
Modo de espera .....	14
Contador de uso .....	15
Patas de chasis de anchura ajustable .....	15
Frenos de las ruedas del chasis .....	15
Brazo y bastidores / Bastidores de camilla .....	15
<b>Utilización de la MAXI MOVE</b> .....	<b>16</b>
Antes de acercarse al paciente: .....	16
Chasis en «V» con abertura motorizada .....	16
MAXI MOVE Sistema tipo «Lock and Load» .....	16
Comprobaciones del accesorio .....	17
Utilización del bastidor DPS .....	18
Para levantar desde una silla .....	18
Para levantar desde una cama .....	19
Para levantar desde el suelo .....	21
Bastidor de DPS motorizado .....	22
Cuidado del bastidor DPS motorizado .....	23
Utilización del bastidor de bucle .....	23
Para levantar desde una silla .....	24
Para levantar desde una cama .....	25
Para levantar desde el suelo .....	25
Utilización del bastidor de la camilla .....	25
Utilización de la camilla blanda .....	25
Utilización de la camilla con correas .....	27
<b>Báscula</b> .....	<b>30</b>
Información sobre la báscula del paciente .....	30
Marcas descriptivas / Solo unidades con sellos CE .....	30
Reinspección .....	30
Símbolos / funciones de la pantalla .....	30
Símbolo de aviso de sobrecarga .....	31
Método A - Pesaje antes de suspender al paciente del arnés .....	31
Método B - Pesaje con el paciente ya suspendido del arnés .....	32
Unidades de peso .....	33

# Índice

---

<b>Báscula - Miniguía de instrucciones para el mando a distancia .....</b>	<b>34</b>
<b>Carga de baterías .....</b>	<b>36</b>
Pack de baterías .....	36
Desmontaje de la batería .....	36
Carga de la batería .....	36
Métodos de seguridad para con las baterías y el cargador .....	37
<b>Cuidado de su MAXI MOVE .....</b>	<b>38</b>
Cuidado y limpieza de arneses .....	38
Limpieza, desinfección y cuidado de la grúa .....	38
Eliminar los residuos visibles: .....	38
Limpieza: .....	38
Desinfección: .....	39
Verificaciones diarias obligatorias .....	40
Pruebas periódicas .....	40
Consejo referente al servicio .....	40
<b>Localización y reparación de averías .....</b>	<b>41</b>
<b>Etiquetas .....</b>	<b>42</b>
<b>Especificaciones técnicas .....</b>	<b>43</b>
Dimensiones de la grúa .....	44
<b>Apéndice – Configuraciones del código de gravedad de báscula .....</b>	<b>46</b>
<b>Compatibilidad electromagnética .....</b>	<b>47</b>
Conformidad electromagnética .....	47
Emisiones electromagnéticas .....	47
Inmunidad electromagnética .....	48

# Información general

## Prefacio

Gracias por adquirir un producto Arjo.

Nos dedicamos a atender sus necesidades y a ofrecerle los mejores productos, junto con una formación que permitirá a su personal obtener el máximo rendimiento de todos los productos Arjo.

Póngase en contacto con nosotros si necesita más información, desea informar sobre un suceso inesperado o necesita ayuda para configurar, utilizar o mantener su producto Arjo.

Si se produce un incidente grave en relación con este producto sanitario que afecte al usuario o al paciente, el usuario o el paciente deberán informar acerca de este incidente grave al fabricante del producto sanitario o al distribuidor. En la Unión Europea, el usuario también deberá comunicar el incidente grave a las autoridades competentes del estado miembro en el que se encuentre.

En estas instrucciones, todas las alusiones al paciente se refieren a la persona que se está levantando, mientras que las alusiones al encargado se refieren a la persona que maneja la grúa MAXI MOVE.

Las técnicas descritas en estas instrucciones para la instalación de arneses y el levantamiento de pacientes desde una posición recostada pueden ser empleadas también para aquellos pacientes tumbados en la cama o en el suelo.

De manera similar, en el levantamiento de un paciente desde una silla se emplean las mismas técnicas que en el levantamiento de un paciente desde una silla de ruedas o desde una posición sentada en el borde de una cama.

**NOTA:** La necesidad de emplear a un segundo cuidador para ofrecer apoyo al paciente deberá ser evaluada en cada caso individual.

Estas instrucciones describen específicamente cómo se usan los arneses de sujeción con clips con el Sistema de Posicionamiento Dinámico (DPS) estándar y los arneses de sujeción con bucles con el bastidor de bucle. Los mismos métodos y técnicas descritas para el DPS estándar también se pueden aplicar al DPS motorizado opcional.

## Definiciones usadas en este manual

**ADVERTENCIA:**

Significado: si no comprende ni cumple este aviso podrá sufrir lesiones y causarlas a otros.

**PRECAUCIÓN:**

Significado: el incumplimiento de estas instrucciones podría causar desperfectos en el/los producto/s.

**NOTA:**

Significado: Esta es información importante referente a la correcta utilización del equipo.

## Información del fabricante

ArjoHuntleigh AB  
Hans Michelsensgatan 10  
211 20 Malmö  
SWEDEN

## Uso previsto

**AVISO:** para evitar lesiones que pueden ser atribuidas al uso de piezas inadecuadas, Arjo avisa y aconseja encarecidamente que solo se utilicen piezas designadas por Arjo en los equipos y en otros aparatos suministrados por Arjo. Las modificaciones desautorizadas en cualquier equipo de Arjo pueden afectar a la seguridad del equipo. Arjo no asume ninguna responsabilidad por accidentes, incidentes o falta de desempeño en virtud de una modificación desautorizada de este producto.

La MAXI MOVE es una grúa pasiva móvil con bastidor desmontable.

La Maxi Move forma parte de una serie de productos de calidad diseñados para ayudar a los cuidadores de hospitales, centros de larga estancia, residencias y entornos de asistencia domiciliaria, incluidos hogares privados donde el paciente/residente:

- es capaz de sentarse en una silla
- no es capaz de sostenerse por sí mismo;
- no es capaz de sostenerse sin soporte ni de sostener peso alguno, ni siquiera parcialmente;
- depende del cuidador en la mayoría de las situaciones.

O donde el paciente:

- es pasivo;
- debería estar casi o completamente postrado en cama;
- con frecuencia sufre rigidez o contractura en las articulaciones;
- es totalmente dependiente del cuidador.

La MAXI MOVE siempre debe ser manejada por un cuidador formado y de acuerdo con las indicaciones descritas en este manual.

La MAXI MOVE ha sido diseñada para utilizarla con arneses de Arjo. Utilice solamente arneses y camillas suministrados por Arjo, que han sido diseñados para su uso con la MAXI MOVE.

La MAXI MOVE equipada con ruedas de altura extra baja no está indicada para usarse sobre moqueta.

# Información general

---

## Condiciones

- El cuidado y servicio de la grúa deben llevarse a cabo de acuerdo con las «Instrucciones de uso» y el «Programa de mantenimiento preventivo» publicados y recomendados.
- La grúa debe mantenerse según los requerimientos mínimos publicados en el «Programa de mantenimiento preventivo».
- El servicio y cuidado del producto, de acuerdo con los requerimientos de Arjo, deben comenzar cuando el cliente usa por primera vez la grúa.
- El equipo deberá ser utilizado solamente para el propósito que ha sido diseñado y ser manejado dentro de las limitaciones publicadas. Solamente deberán utilizarse piezas de repuesto originales Arjo.

## Vida útil en servicio

- La vida útil esperada de la grúa Arjo y sus accesorios es de diez años a partir de la fecha de fabricación, siempre que se observen las siguientes condiciones:
- La vida útil esperada de los arneses y las camillas de tela es de aproximadamente dos años a partir de la fecha de compra.
- Esta vida útil esperada solo será aplicable si los arneses y las camillas se limpian, mantienen e inspeccionan de acuerdo con lo establecido en los documentos «Información sobre los arneses de Arjo», las «Instrucciones de uso» y el «Programa de mantenimiento preventivo».
- La vida útil esperada de otros repuestos, tales como baterías, fusibles, lámparas, cojines de gel, filtros, juegos de juntas, rellenos de asiento, colchones, correas de seguridad, fundas acolchadas, correas y cordones dependerá del nivel de cuidado y utilización del equipo pertinente.

















El mantenimiento de los repuestos deberá llevarse a cabo de acuerdo con las instrucciones de uso y el «Programa de mantenimiento preventivo».

## Política referente al número de miembros de personal requeridos para el traslado de pacientes

La gama de grúas pasivas y activas de Arjo está diseñada para ser utilizada con seguridad por un solo cuidador. Hay circunstancias, tales como actitud combativa, obesidad, contracturas, etc. del individuo que pueden determinar la necesidad de realizar la transferencia entre dos personas. Cada centro y cada médico profesional tienen la responsabilidad de determinar si será más adecuado efectuar la transferencia por una o dos personas, basados en el tipo de tarea, peso del paciente, entorno, capacidad y nivel de profesionalidad de los empleados.

# Instrucciones de seguridad

## Símbolos empleados

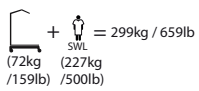
Símbolos	Clave para los símbolos
	Este símbolo va acompañado de una fecha (para indicar la fecha de fabricación) y la dirección postal del fabricante.
	El símbolo indica que los productos cumplen con la directiva europea sobre productos sanitarios.
	Marcado CE que indica la conformidad con la legislación armonizada de la Comunidad Europea. Las figuras indican la supervisión de un organismo notificado.
	Marcado metroológico que indica la conformidad con la Directiva 2014/31/UE (NAWI): para básculas fabricadas después del 20 de abril de 2016. (Solo para básculas de clase III) aa = año; XXXX = número del organismo notificado
	Indica que el producto es un producto sanitario de acuerdo con lo establecido en el Reglamento de la Unión Europea 2017/745 sobre productos sanitarios.
	Identificador único del dispositivo
	Este símbolo indica certificación NRTL a través de TÜV SÜD.
	Este símbolo va acompañado del número de catálogo del fabricante.
	Este símbolo va acompañado del número de serie del fabricante.
	Residuos de aparatos eléctricos y electrónicos (RAEE) - No elimine este producto como residuo doméstico o comercial.
	Estos símbolos hacen referencia a las <i>instrucciones de uso</i> .
	Este símbolo señala una pieza aplicada de tipo BF.
	Este símbolo indica un riesgo de aplastamiento.
	Este símbolo representa la báscula.
	Este símbolo indica que la báscula no es un instrumento automático; clase de precisión 3.
	La carga de trabajo segura representa la capacidad de carga máxima para un funcionamiento seguro de la grúa.
	Masa total máxima del equipo, incluyendo su carga de trabajo segura.

### Relacionado con el cargador de baterías

Consulte las instrucciones de uso del cargador de baterías montado en pared 001-24257-\*\*.

Fig. 1

# Instrucciones de seguridad

Antes de utilizar la MAXI MOVE, se aconseja familiarizarse con las diversas piezas y controles que aparecen en la Fig. 3 y en otras ilustraciones. Luego, proceda a leer por completo este manual antes de utilizar la MAXI MOVE. La información contenida en este manual es fundamental para el correcto manejo y mantenimiento del equipo. Además, le ayudará a proteger su producto y a garantizar el funcionamiento satisfactorio del equipo. Cierta información incluida en esta publicación es importante para su seguridad y deberá ser leída y comprendida para ayudar a prevenir posibles lesiones. Si hay algo en este manual que encuentra confuso o difícil de comprender, por favor llame a su representante local de Arjo (el número de teléfono se incluye en la última página de este manual).

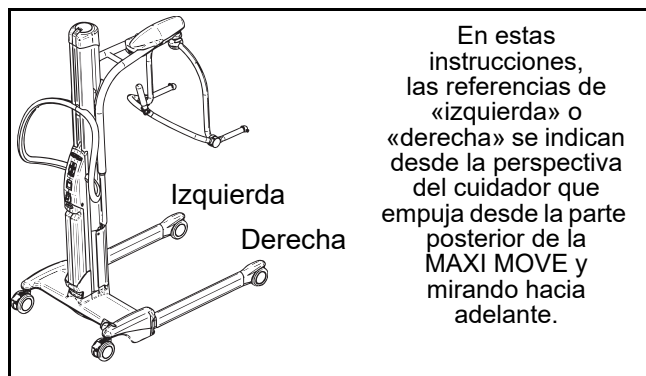

Fig. 2

Este producto ha sido diseñado y fabricado para ofrecerle un funcionamiento sin problemas. No obstante, este producto contiene componentes que están sujetos a desgaste con el uso regular.

**PRECAUCIÓN:** Algunos de estos componentes son críticos para el funcionamiento seguro de la grúa. Deberán ser inspeccionados y sometidos a servicio sobre una base regular y ser recambiados según convenga.

Vea también la sección «Cuidado de su MAXI MOVE».

**PRECAUCIÓN:** Use solamente arneses Arjo diseñados específicamente para la MAXI MOVE.

**ADVERTENCIA:** antes de usar la MAXI MOVE, un profesional sanitario cualificado debe realizar una valoración clínica del estado del paciente para determinar si se puede realizar el traslado, teniendo en cuenta que, entre otras cosas, el traslado puede suponer una presión considerable en el cuerpo del paciente. Realizar un traslado cuando no debería hacerse empeora el estado de salud del paciente.

**AVISO:** los pacientes que sufren espasmos pueden ser levantados, pero deberá tenerse un especial cuidado en sostener sus piernas para evitar el riesgo de caídas y lesiones.

**ADVERTENCIA:** no sobrecargue la grúa MAXI MOVE a más de la capacidad de levantamiento del aditamento/accesorio con la capacidad de trabajo nominal más baja para evitar lesiones en el paciente. Si la carga máxima es diferente entre la grúa de suelo, el bastidor y la unidad de soporte para el cuerpo (es decir, el arnés), siempre debe usarse la carga máxima más baja.

Tenga cuidado al levantar manualmente componentes alternativos / opcionales, tales como estructuras de bastidores, bastidores, etc., para evitar lesiones.

No intente levantar manualmente la grúa completa.

**PRECAUCIÓN:** a pesar de haber sido fabricada de acuerdo con un alto nivel de profesionalidad, la MAXI MOVE y sus accesorios no deberán dejarse en áreas húmedas o mojadas.

La MAXI MOVE o sus accesorios (excluyendo los arneses o equipos para entornos húmedos aprobados por Arjo) no deberán rociarse nunca con agua, por ejemplo bajo la ducha.

**ADVERTENCIA:** antes de levantar a un paciente, le aconsejamos que se familiarice y que aprenda el funcionamiento de los diversos controles y aspectos de la MAXI MOVE y que lleve a cabo todo lo referente a los procedimientos de inspección.

La MAXI MOVE puede suministrarse con una diversidad de accesorios opcionales, los cuales puede que no se describan todos en estas instrucciones. Si su MAXI MOVE incorpora un subconjunto alternativo/opcional, tal como camillas, etc., deberá consultar siempre el suplemento de instrucciones de utilización por separado, además de estas instrucciones, antes de proceder a la utilización de la grúa.

Este producto ha sido diseñado para ser manejado en todo momento por un encargado. El paciente no deberá realizar ninguna función relacionada con el control de este producto. Con ciertos pacientes puede requerirse la ayuda de otro cuidador.

## Consideraciones sobre contextos de asistencia domiciliaria

**ADVERTENCIA:** la MAXI MOVE no ha sido concebida para ser manejada por niños. Podrían producirse lesiones graves.

**NOTA:** deberá realizarse una limpieza exhaustiva si la MAXI MOVE entra en contacto con un animal. La presencia de pelo de mascotas en el interior del dispositivo puede reducir el rendimiento del producto.

**AVISO:** este producto contiene piezas pequeñas que podrían suponer un riesgo grave para los niños en caso de inhalación o ingestión.



# Descripción del producto / Funciones

## Piezas a las que se refiere este manual

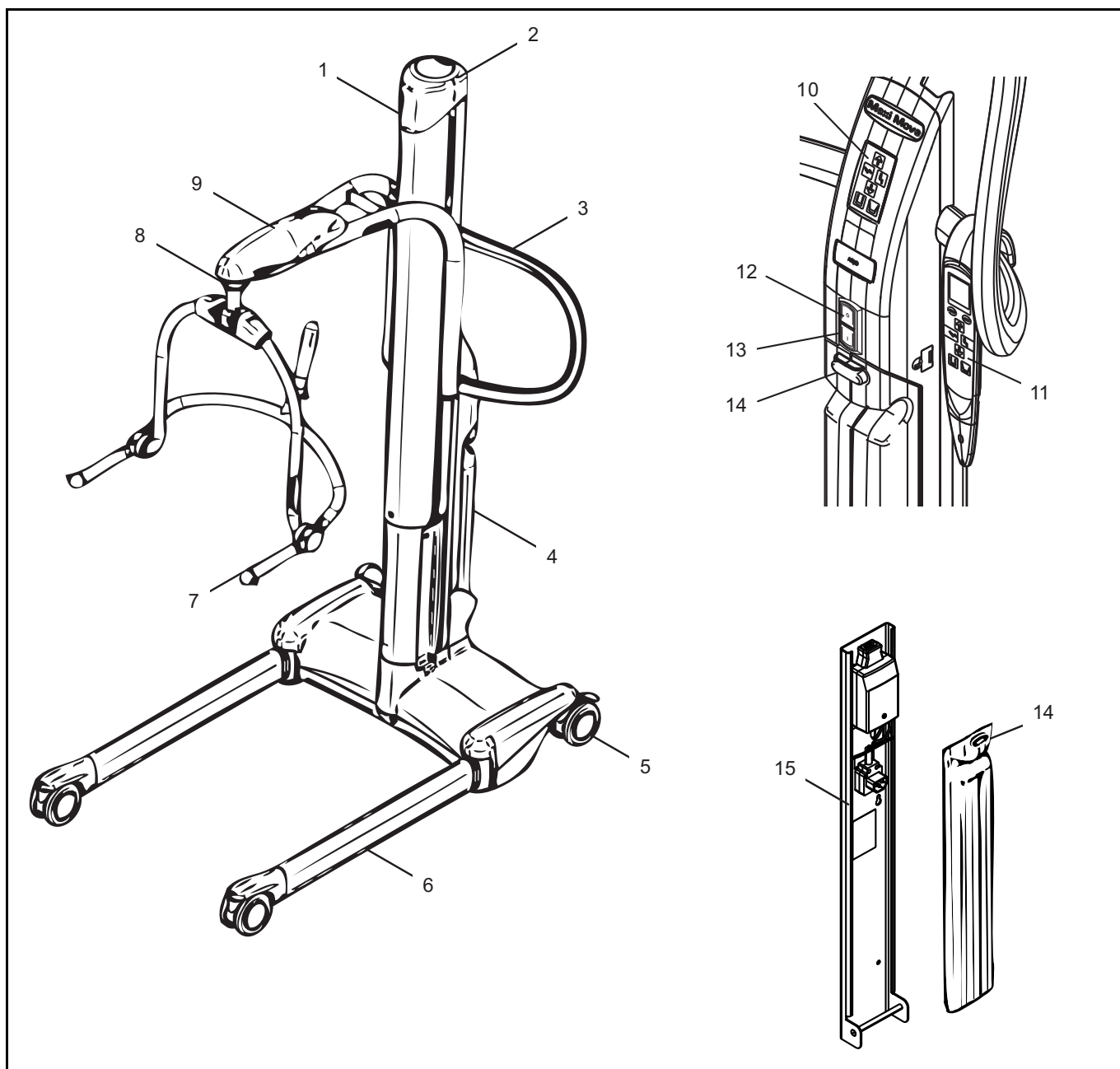

Fig. 3

- |  |  |
|--|--|
| 1) Mástil  | 12) Botón de parada de emergencia                        |
| 2) Cubierta superior del mástil                            | 13) Botón de encendido                                   |
| 3) Asidero de maniobra                                     | 14) Botón de liberación de batería                       |
| 4) Batería   | 15) Cargador de la batería                               |
| 5) Ruedas con freno  | 16) Bastidor de bucles de dos puntos (si se incluye)*    |
| 6) Patas del chasis ajustables                             | 17) Combi mediano con bucle (si se incluye)*             |
| 7) Bastidor DPS mediano (si se incluye)*                   | 18) Bastidor de bucles de cuatro puntos (si se incluye)* |
| 8) Sistema de soporte de bastidor tipo «bloquear y cargar» | 19) Bastidor DPS pequeño (si se incluye)*                |
| 9) Brazo   | 20) Bastidor DPS mediano motorizado (si se incluye)*     |
| 10) Panel de control                                       | 21) Bastidor DPS grande motorizado (si se incluye)*      |
| 11) Mando a distancia                                      | 22) Bastidor de camilla (si se incluye)*                 |

\*Consulte los detalles en las páginas 10 y 11.

# Descripción del producto / Funciones

## Bastidores

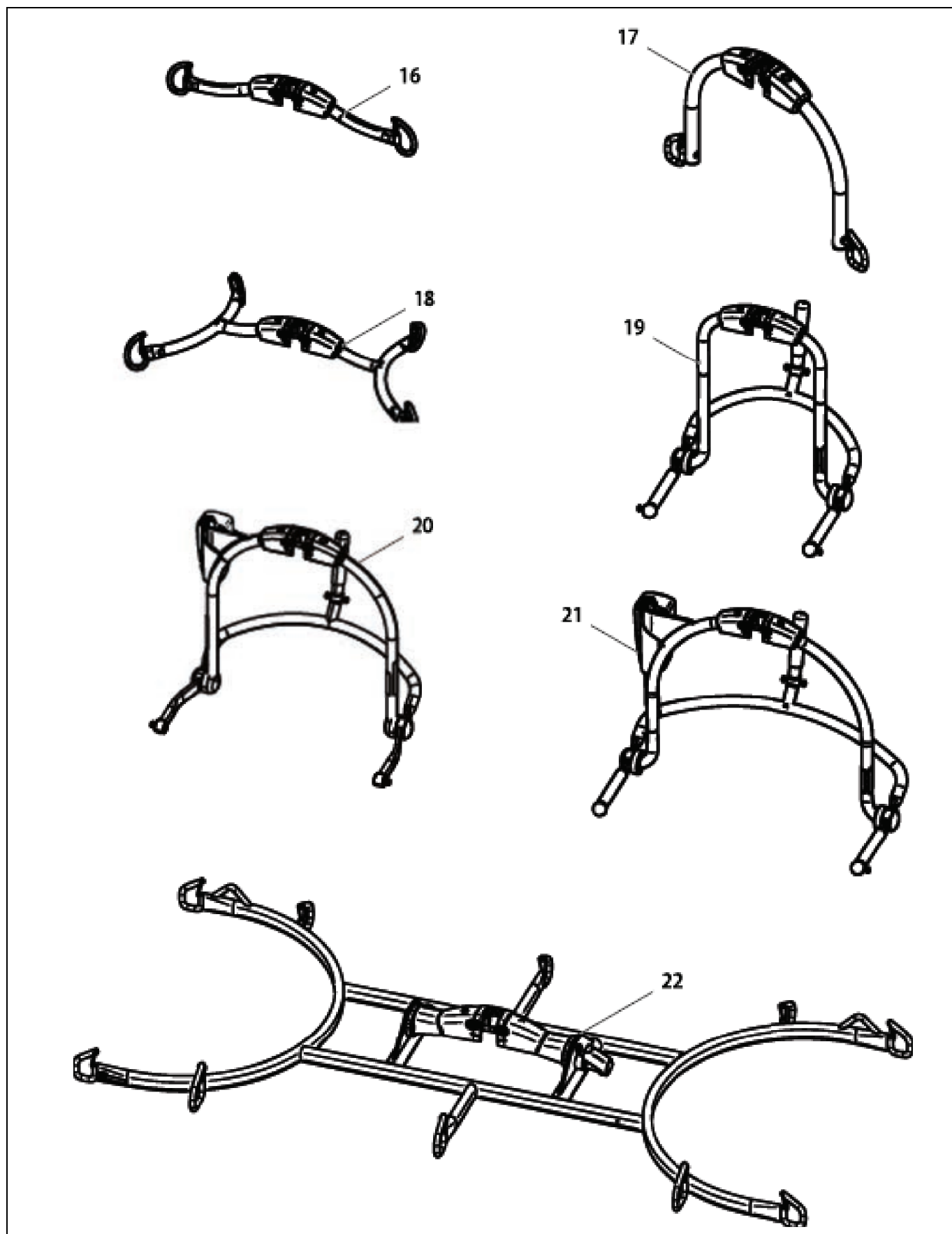

Fig. 4

# Descripción del producto / Funciones

Nombre		Uso previsto
7	Bastidor DPS mediano	Barra de soporte de cuatro puntos utilizada para levantar a un paciente con un arnés desde una posición sentada hasta una posición acostada, con ayuda del arnés de clips Arjo. Se utiliza con el sistema Arjo de sujeción de barra en «T».
16	Bastidor de bucles de dos puntos	Barra de soporte de dos puntos utilizada para trasladar a un paciente desde diferentes posiciones con el arnés de bucles Arjo. Se instala en el sistema Arjo de sujeción de barra en «T».
17	Combi mediano con bucle (700-19303)	
18	Bastidor de bucles de cuatro puntos (700-19331)	Barra de soporte de cuatro puntos utilizada para trasladar a un paciente desde diferentes posiciones con el arnés de bucles Arjo. Se instala en el sistema Arjo de sujeción de barra en «T».
19	Bastidor DPS pequeño	Barra de soporte de cuatro puntos utilizada para levantar a un paciente con un arnés desde una posición sentada hasta una posición acostada, con ayuda del arnés de clips Arjo. Se utiliza con el sistema Arjo de sujeción de barra en «T».
20	Bastidor DPS mediano motorizado (700.19311)	
21	Bastidor DPS grande motorizado (700.19316)	
22	Bastidor de camilla	El bastidor de camilla plegable de la grúa Maxi Move está diseñado para efectuar traslados en decúbito supino con una camilla blanda, una camilla con correas o una camilla cuchara.

Fig. 5

## Arneses

La gama estándar de arneses para la MAXI MOVE soportará 227 kg (500 lb) con el brazo estándar y 130 kg (287 lb) con el brazo extendido. La gama de bastidores pediátricos puede sostener 125 kg (275 lb). Los tamaños de todos los arneses están codificados con bordes o correas de sujeción de diferentes colores:

### Clasificados como pediátricos:

- Gris - Extra extra pequeño - XXS
- Marrón - Extra pequeño - XS
- Rojo - Pequeño - S

### Gama estándar:

- Amarillo - Mediano - M
- Verde -Grande - L
- Morado – Extra grande - LL
- Azul - Extra grande - XL
- Terracota - Extra extra grande - XXL

Consulte siempre la etiqueta incluida en el arnés utilizado para asegurarse de su carga de trabajo segura (CTS).

Hay una etiqueta colocada en el bastidor como referencia rápida entre color y tamaño (véase la sección titulada «Etiquetas»).

Se ofrece una gama de arneses como accesorios para usos especiales. Si desea datos sobre los mismos o sobre arneses de tamaño especial, contacte con su representante de Arjo.

Para obtener información sobre la compatibilidad, el uso y la instalación de los arneses, consulte las instrucciones de uso y cuidado del producto de los arneses.

**ADVERTENCIA:** Use solamente arneses y camillas suministrados por Arjo diseñados para usarse con la grúa MAXI MOVE a fin de evitar el riesgo de caídas y lesiones. Los perfiles de arnés ilustrados (véase la Fig. 6) le ayudarán a identificar los diversos arneses y camillas de tela Arjo disponibles.

Si es necesario usar Flites de Arjo (arneses desechables) con la MAXI MOVE, deberán consultarse siempre las instrucciones de uso de los Flites de Arjo (consulte las instrucciones de uso correspondientes del arnés), además de estas instrucciones, antes de usarlos.

**ADVERTENCIA:** los arneses Arjo con soportes de cabeza tienen dos alojamientos en la sección de la cabeza. Estos deberán contener inserciones de refuerzo de plástico durante su uso para evitar lesiones. Antes de usar el arnés debe asegurarse siempre que estas piezas de refuerzo hayan sido insertadas en los alojamientos del mismo.

**AVISO:** Arjo advierte de los posibles riesgos de estrangulamiento relacionados con el uso de los arneses. Deberán tomarse las precauciones necesarias para evitar estos riesgos.

# Descripción del producto / Funciones

Perfiles de arnés Arjo estándar que pueden ser usados con la MAXI MOVE

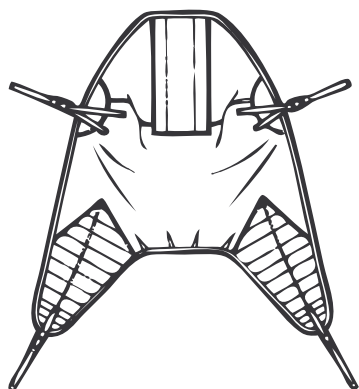

Arnés con acolchado de cuatro puntos

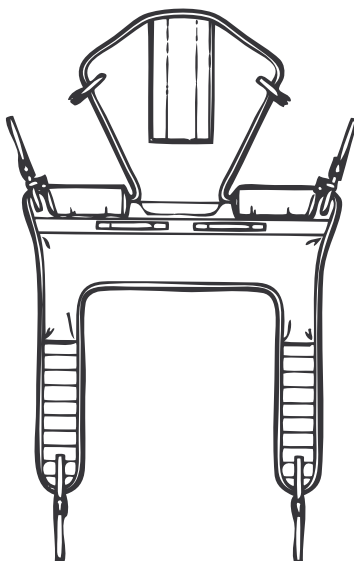

Arnés para WC de cuatro puntos

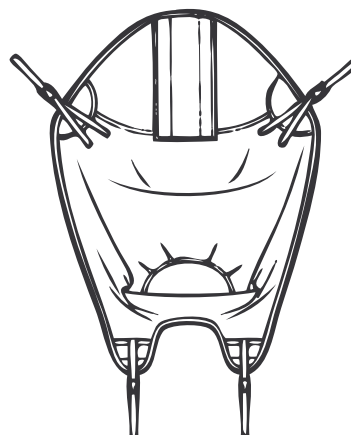

Arnés para amputado de cuatro puntos

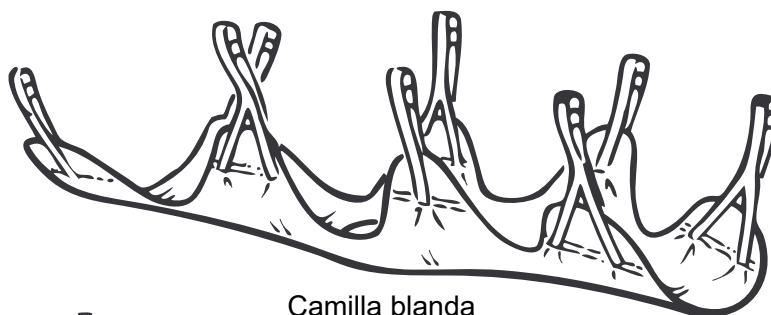

Camilla blanda

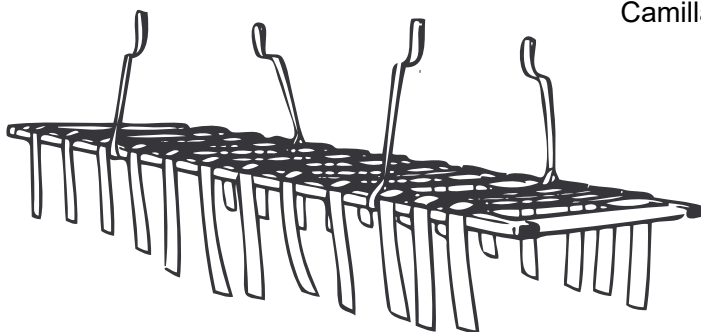

Camilla de correas

(consulte las IDU de la camilla con correas de Arjo)

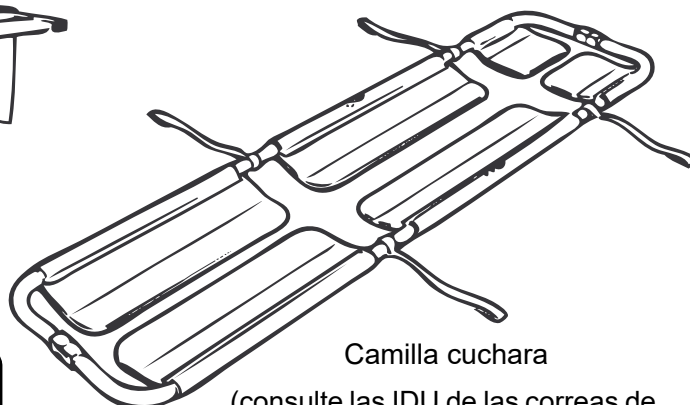

Camilla cuchara

(consulte las IDU de las correas de sujeción de doble bucle y las correas tipo W)

**NOTA:** Hay otros modelos de arnés disponibles. Para más información, póngase en contacto con su representante de Arjo.

Fig. 6

# Descripción del producto / Funciones

## Controles y características

### Mando a distancia

(Véase la Fig. 7) Para alzar y bajar el brazo, abra y cierre las patas del chasis; para operar el bastidor DPS motorizado, pulse el botón adecuado en el mando a distancia. Iconos con flechas de dirección impresos sobre cada botón para referencia rápida.

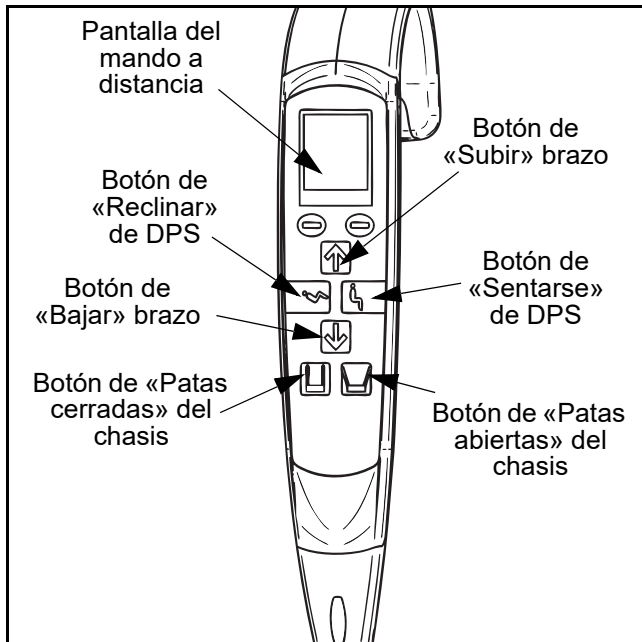

Fig. 7

Si se suelta el botón durante cualquier función, el movimiento motorizado cesará inmediatamente. Cuando no se usa, el mando a distancia deberá colgarse en el soporte del asidero situado detrás del mástil, listo para ser usado.

### Panel de control

(Véase la Fig. 8) Una función adicional en la MAXI MOVE es un panel de control montado en el mástil que funciona en paralelo con el mando a distancia y que permite controlar las tareas motorizadas desde el mástil de la grúa así como desde el mando a distancia. Como ocurre con el mando a distancia, los iconos con flechas de dirección están impresos en cada botón para referencia rápida.

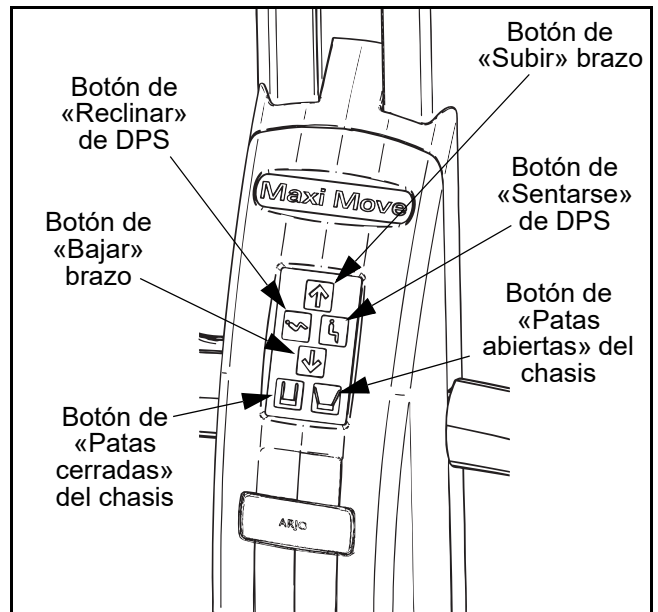

Fig. 8

### Botón de parada de emergencia (rojo)

(Véase Fig. 9) En una emergencia, si tiene que detener inmediatamente el movimiento motorizado (que no sea soltando el botón del mando de control o el botón del panel de control), pulse el botón de parada de emergencia situado en el panel de control.

Una vez pulsado el botón de parada de emergencia, es necesario pulsar el botón de encendido verde antes de que el equipo pueda funcionar de nuevo. Para hacer esto, simplemente pulse el botón.

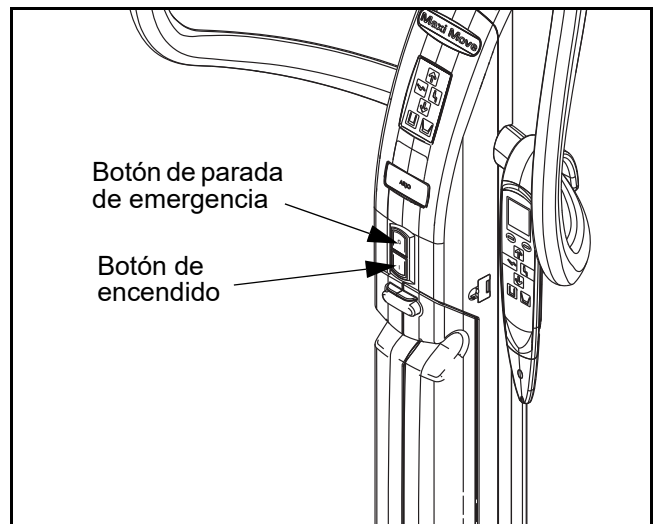

Fig. 9

### Botón de encendido (verde)

(Véase la Fig. 9) Situado adyacente al botón de parada de emergencia, este botón se usa para encender la unidad.

# Descripción del producto / Funciones

## Facilidad de bajada por fallo del sistema

Si la electricidad falla por completo debido a una pérdida de energía de la batería o de otro mal funcionamiento eléctrico, el brazo se puede bajar alzando primero la palanca de bajada de emergencia de color rojo situada en la parte trasera del mástil (véase la Fig. 10).

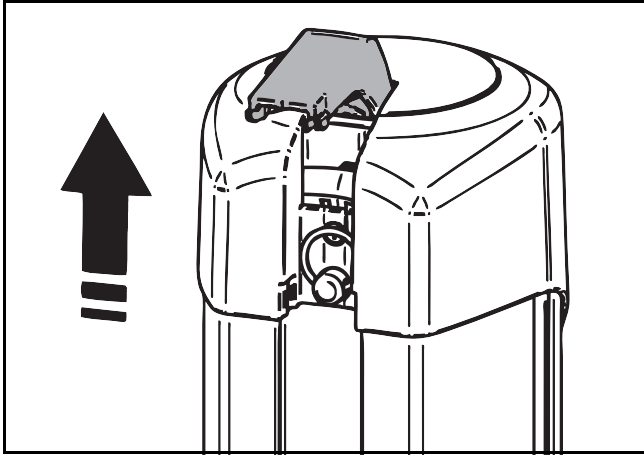

Fig. 10

Luego retire el pasador de bloqueo de su alojamiento debajo de la palanca de bajada de emergencia de color rojo (véase la Fig. 11).

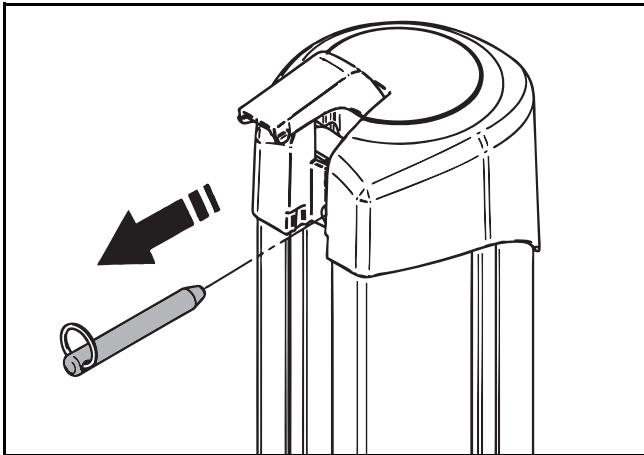

Fig. 11

Finalmente, usando la palanca como manivela, proceda a girarla en sentido horario (véase la Fig. 12). Una vuelta completa del eje en el sentido de las agujas del reloj bajará el brazo del mástil en 10 mm (3/8 pulg.).

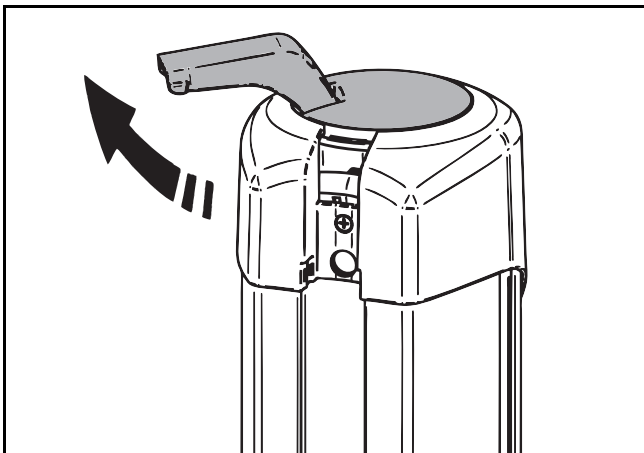

Fig. 12

**AVISO:** Para evitar el riesgo de caídas y lesiones, si el mástil está en una posición elevada y es necesario utilizar la bajada, asegúrese de tomar medidas de seguridad adecuadas para obtener acceso a la cubierta superior.

Si es necesario usar la bajada, deje inmediatamente de usar la grúa y contacte con el departamento de servicio de Arjo o con su distribuidor.

## Disyuntor automático

Este no es un control del operador sino una función integrada en el sistema electrónico de la grúa.

Si la grúa se sobrecarga por descuido al tratar de elevar o bajar una carga superior a la permitida, se activará un disyuntor automático para prevenir que la grúa levante un peso superior a la carga de trabajo segura (CTS). Con esto, el movimiento de la grúa se detendrá automáticamente.

Si ocurre esto, suelte el botón de «subir» el brazo situado en el mando a distancia o en el panel de control. No insista en elevar la carga. Asegúrese de que la MAXI MOVE funcione únicamente dentro de su carga de trabajo segura.

## Sistema antiplastamiento

Este no es un control del operador sino una función integrada en el sistema electrónico de la grúa.

Debe tenerse gran cuidado de no dejar caer el bastidor o la camilla sobre el paciente o cualquier otra obstrucción. Si ocurre esto, el sistema «antiplastamiento» de la grúa se activará y se detendrá el motor y todo movimiento descendente. En este caso, suelte el botón de «bajar» brazo inmediatamente y pulse el botón de «subir» brazo para levantar el brazo hasta que la grúa quede despejada. Seguidamente proceda a retirar la obstrucción.

## Indicador de batería

El indicador de batería de la MAXI MOVE es un dispositivo incluido en el mando a distancia. Consulte los procedimientos de funcionamiento en el apartado de «Carga de baterías».

## Modo de espera

La MAXI MOVE está provista de un sistema economizador de energía que pone la máquina en «modo de espera» cuando no se utiliza durante un breve periodo de tiempo. La máquina se pone en «modo de espera» en dos etapas:

- 1) Tras dos minutos de inactividad (cuando no se pulsan botones en el mando a distancia o en el panel de control), la pantalla del mando a distancia se pone en modo de espera. La pantalla puede salir del modo de espera pulsando cualquier botón en el mando a distancia o el panel de control. Se producirá una pausa de tres segundos, tras lo cual la máquina estará completamente lista para ser utilizada.
- 2) Tras seis minutos de inactividad, la máquina completa se pondrá en modo de espera y solamente se reinicia pulsando cualquier botón en el mando a distancia o el panel de control. Se producirá una pausa de tres segundos, tras lo cual la máquina estará completamente lista para ser utilizada.



# Descripción del producto / Funciones

## Contador de uso

El contador de uso es una función que aparece en el mando a distancia y que muestra la suma total de tiempo (en horas) que el mástil elevador de la grúa se ha elevado o bajado.

Inicialmente, la pantalla mostrará «0,0» en la parte superior de la pantalla (justo encima de los dígitos más grandes de la báscula), indicando 0 horas de uso. La medición irá aumentando en incrementos de 0,1 siempre que se acumulen seis minutos adicionales de trabajo. Tenga en cuenta que el contador solo registra el tiempo durante el movimiento del mástil. Mantener la unidad encendida, usar el DPS motorizado o ajustar el ancho de las patas no afectará al contador de uso.

El símbolo de mantenimiento sirve de recordatorio de los requisitos anuales de mantenimiento del producto. Aparecerá en la pantalla del mando a distancia cuando el contador alcance 175 horas. Este objetivo de tiempo representa el tiempo medio que se usará el elevador durante un año. No obstante, en función del uso de la unidad, es posible que el símbolo de mantenimiento aparezca antes o más tarde de un año.

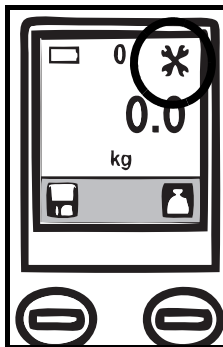

La unidad sigue pudiendo utilizarse con seguridad cuando aparece el símbolo de mantenimiento, pero el mantenimiento anual deberá realizarse lo antes posible.

El técnico deberá reiniciar la pantalla a «0,0» tras la realización de la inspección anual para que se pueda monitorizar cuándo está pendiente la siguiente inspección.

## Patas de chasis de anchura ajustable

(Véase la Fig. 13) Para abrir las patas del chasis, pulse el botón «abrir patas» en el mando a distancia o el panel de control. Cuando se deja de presionar el botón, el movimiento se detendrá y las patas del chasis permanecerán paradas en su posición con seguridad. Transporte siempre a los pacientes con las patas del chasis en su posición cerrada.

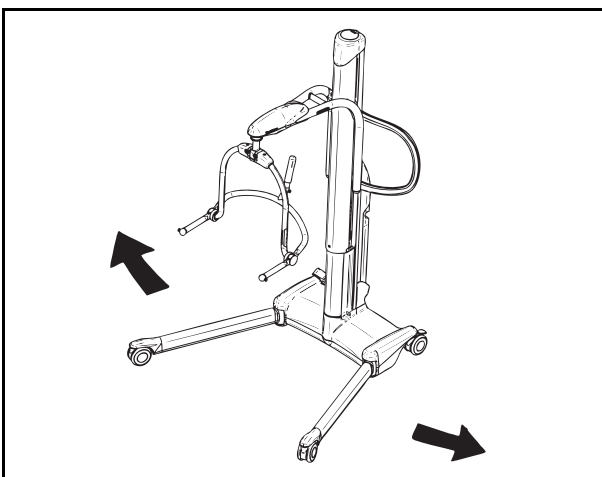

Fig. 13

## Frenos de las ruedas del chasis

(Véase la Fig. 14) Las ruedas traseras del chasis tienen frenos que pueden accionarse con el pie para mantener la MAXI MOVE en su sitio.

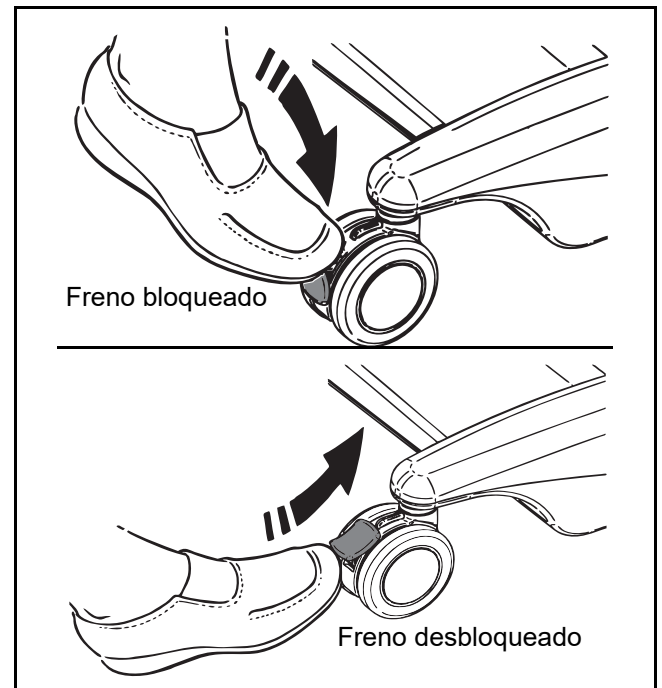

Fig. 14

## Brazo y bastidores / Bastidores de camilla

(Véase la fig. 3) La MAXI MOVE incorpora un dispositivo de conexión rápida que le permitirá usar accesorios múltiples, tales como bastidores de bucle / DPS, bastidores de la camilla, etc. Vea el apartado titulado «Utilización de la MAXI MOVE» donde encontrará instrucciones completas referentes a la instalación o recambio de accesorios.

# Utilización de la MAXI MOVE

## Antes de acercarse al paciente:

Asegure que el conjunto de batería suministrado esté totalmente cargado antes de ser usado (vea las instrucciones de carga en la sección «Carga de la batería»). Cuando el conjunto de baterías está completamente cargado, retírelo del cargador e insértelo en la MAXI MOVE. Primeramente, sitúe el rebaje incluido en la parte inferior de la batería en el saliente en la misma posición, y luego gire la batería hasta que encaje en el anclaje de retención. La conexión eléctrica se efectuará automáticamente.

Asegure que se pulse el botón de encendido verde (situado debajo del panel de control) (véase la Fig. 9).

Asegúrese de que haya disponible una selección de arneses de diferentes tipos y tamaños adecuados para todos los tipos de transferencias que sean requeridas cuando se usa la grúa MAXI MOVE.

Los cuidadores deberán indicar siempre al paciente lo que van a hacer, y tener listo el arnés de tamaño correcto. Si es posible, acérquese siempre al paciente por delante.

**NOTA:** Para asegurar que el paciente esté lo más cómodo posible no permita que se agarre al bastidor o al brazo.

**ADVERTENCIA:** antes de elevar el mástil, asegúrese de que haya suficiente espacio por encima de la MAXI MOVE para garantizar la seguridad del paciente y de la gente que le rodea, y para evitar lesiones. Tenga mucha precaución al elevarlo cerca del marco de una puerta.

**ADVERTENCIA:** durante el desplazamiento, asegúrese siempre de que haya suficiente espacio por encima de la MAXI MOVE para garantizar la seguridad del paciente y de la gente que le rodea, y para evitar lesiones. Tenga mucha precaución al pasar a través de puertas.

Si es necesario, las patas del chasis pueden abrirse para colocarse alrededor de una silla normal o una silla de ruedas.

## Chasis en «V» con abertura motorizada

Pulse el botón de «abrir patas» en el mando a distancia o el panel de control hasta alcanzar el ancho requerido para las patas del chasis. Para cerrarlo, pulse el botón de «cerrar patas». El movimiento se detendrá si se suelta el botón, ya sea al abrir o bien al cerrar.

Al abrir o cerrar las patas de un chasis motorizado deberá asegurarse de que no haya nada entre el recorrido de las patas del chasis. Por ejemplo, tenga cuidado especial cuando las patas sean accionadas alrededor de sillas o portales de puertas. La grúa solamente debe moverse con las patas del chasis en la posición cerrada.

## MAXI MOVE Sistema tipo «Lock and Load»

Si necesita instalar o cambiar el accesorio, tal como el bastidor o el bastidor de camilla, proceda como sigue:

**Para retirar el accesorio:** Sujételo con cuidado y pulse las almohadillas para el pulgar del clip de sujeción para liberarlo de la barra en T (véase la fig. 15A). Luego, todavía presionando el clip de sujeción, levante el accesorio hacia arriba alejándolo de la barra en T (véase la fig. 15B y la fig. 15C), y guárdelo con cuidado para un uso futuro.

**Para instalar un accesorio:** Seleccione el accesorio requerido y —manejándolo con cuidado, con las almohadillas para el pulgar del clip de sujeción hacia usted— deje que el entrante del accesorio encaje alrededor de la barra en T (véase la fig. 15D). Asegúrese de que el accesorio caiga sobre la barra en T y de que el clip de sujeción encaje por completo. (véase la Fig. 16).

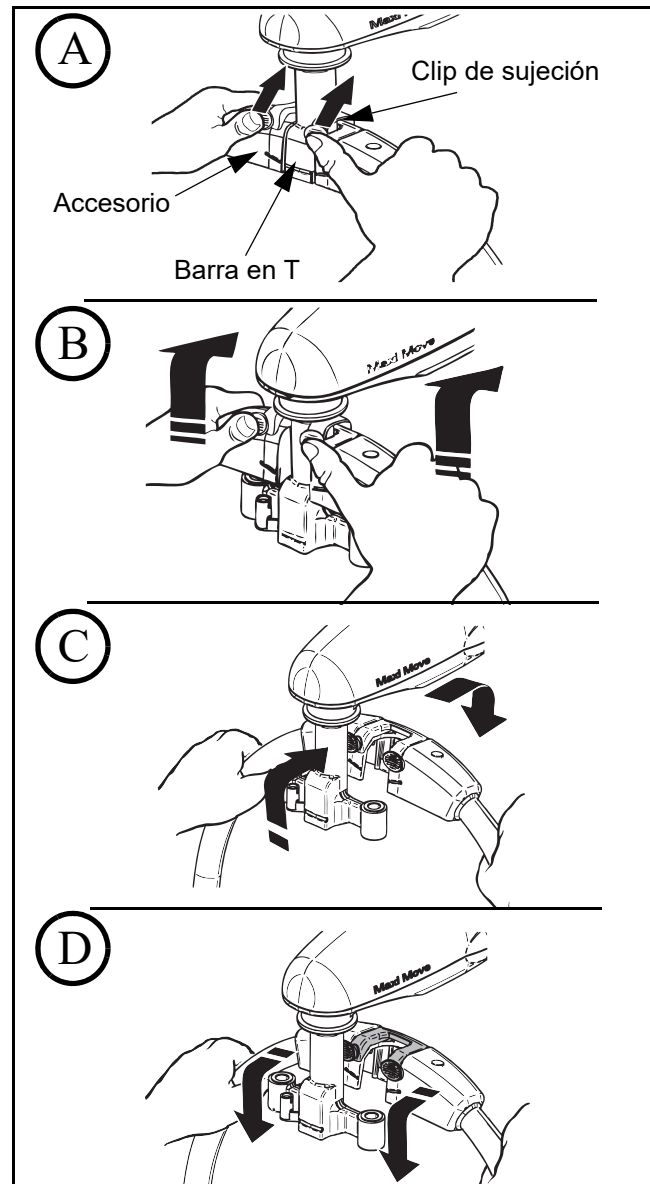

Fig. 15

**AVISO:** Esté preparado para recoger el peso completo del accesorio al retirarlo del brazo para evitar una lesión de espalda.

Con accesorios más grandes, o si se duda de poder levantar y sujetar el accesorio con seguridad, deberá emplearse a más de una persona para realizar la operación, o el accesorio deberá colocarse sobre una cama o silla.



# Utilización de la MAXI MOVE

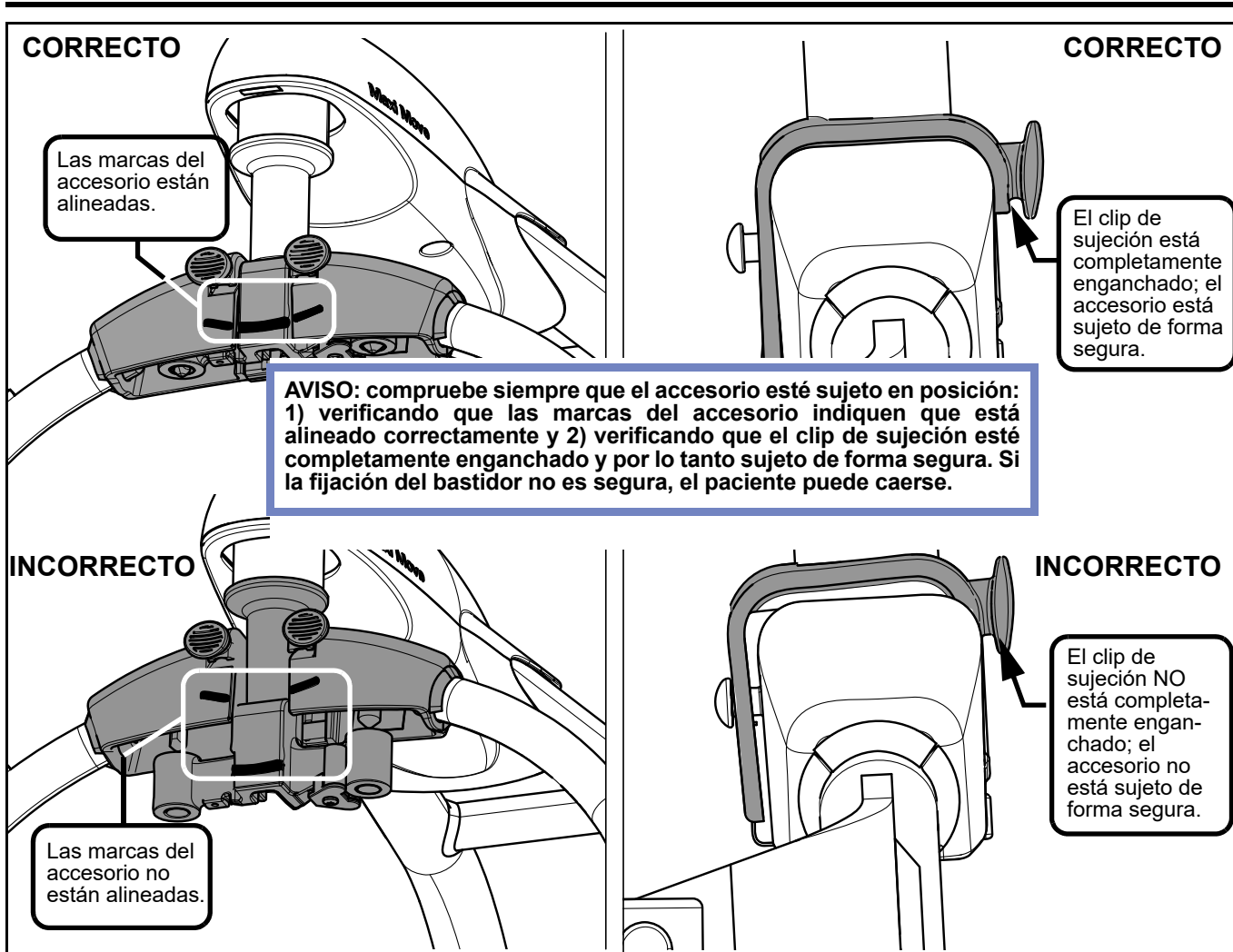

Fig. 16

**AVISO:** NO baje el accesorio sobre superficies rígidas (p. ej., la cama, el suelo, reposabrazos de silla de ruedas, etc.), para evitar la posibilidad de que el accesorio se desenganche de la barra en T. Un accesorio desenganchado puede soltarse después completamente de la unidad y hacer que el paciente se caiga.

## Comprobaciones del accesorio

Para asegurarse de que el accesorio esté completamente conectado y seguro en la barra en T, sujete firmemente el accesorio con ambas manos, sin apretar las almohadillas para el pulgar del clip de sujeción, y levante firmemente el accesorio hacia arriba (véase la Fig. 17). Si el accesorio se desengancha de la barra en T, NO use la MAXI MOVE. Póngase en contacto con su representante local de Arjo.

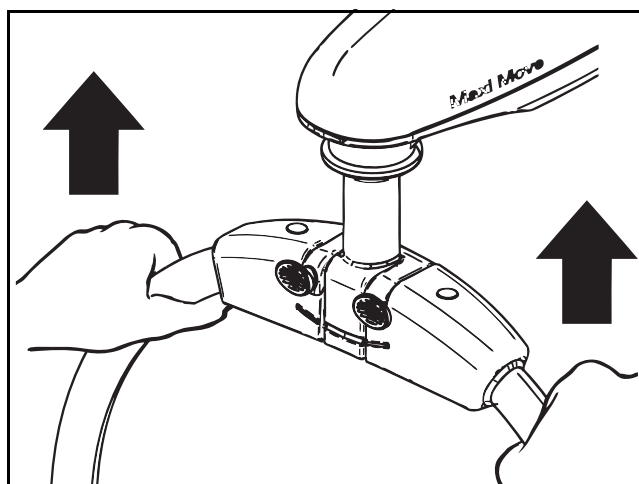

Fig. 17

**AVISO:** compruebe siempre que el accesorio esté sujeto en posición: 1) verificando que las marcas del accesorio indiquen que está alineado correctamente y 2) verificando que el clip de sujeción esté completamente enganchado y por lo tanto sujeto de forma segura.

# Utilización de la MAXI MOVE

## Utilización del bastidor DPS

### Para levantar desde una silla

Disponga el arnés alrededor del paciente, de modo que quede cubierta la base de su columna vertebral, y la zona de soporte de cabeza quede detrás de ésta. Tire de las correas de las piernas para que pasen por debajo de los muslos, de modo que salgan al otro lado por la parte interior de estos (véase la Fig. 18).

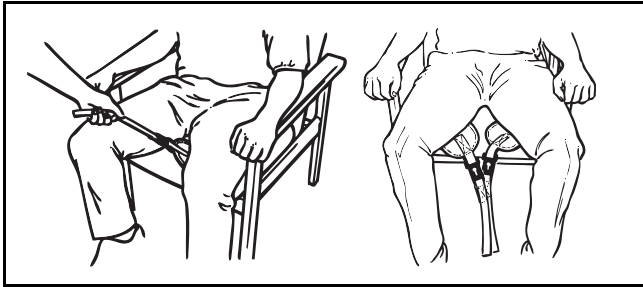

Fig. 18

Asegúrese que el asidero de posicionamiento en el bastidor quede orientado hacia fuera del paciente y que la parte ancha del bastidor quede al nivel del hombro o justo debajo del mismo nivel (véase la Fig. 19).

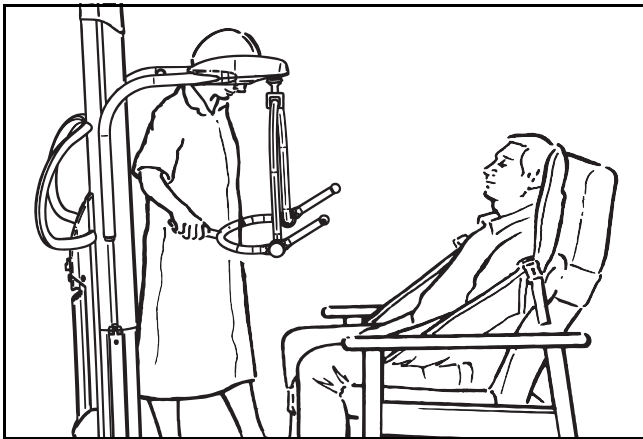

Fig. 19

Asegúrese de que la MAXI MOVE esté lo suficientemente cercana para permitir acoplar los clips de hombro al bastidor. Para realizar esta operación correctamente, puede que sea necesario colocar los pies del paciente sobre el chasis.

**AVISO:** al instalar y levantar usando el arnés con el bastidor DPS, asegúrese de que las manos y brazos del paciente permanezcan siempre dentro del arnés para evitar lesiones. No permita que el paciente se agarre al bastidor.

Una vez que la MAXI MOVE está en su posición correcta, acople los clips de sujeción de la correa de hombro a la orejeta del arnés en el bastidor (véase la Fig. 20).

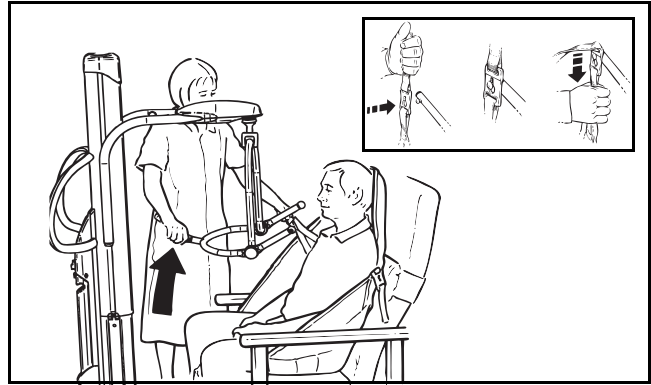

Fig. 20

**PRECAUCIÓN:** Las ruedas traseras del chasis tienen frenos de pedal que se pueden accionar si es necesario (véase la fig. 13). No aplique los frenos del chasis todavía, ya que la posición del paciente se ajustará a su propio centro de gravedad al levantarlo.

Presione el asidero de posicionamiento del bastidor y sujete los clips de sujeción de las correas de piernas (véase la Fig. 21).

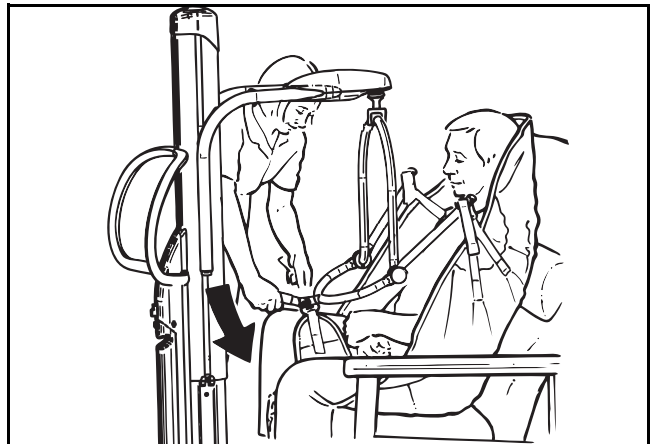

Fig. 21

Para la mayoría de los pacientes, se recomienda usar la sujeción recta de los clips para las piernas (véase la Fig. 22).

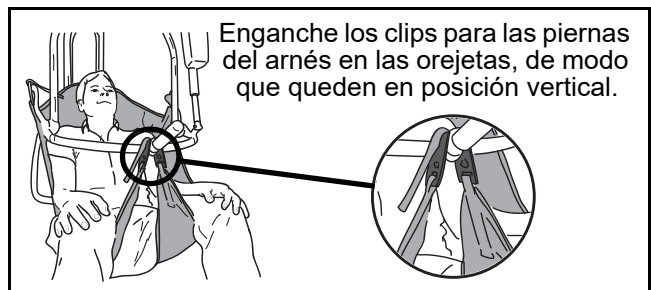

Fig. 22

# Utilización de la MAXI MOVE

Si el paciente tiene tendencia a dar patadas al clip para piernas, debe colocarse el enganche cruzado de los clips para piernas, que impedirá que se suelte el clip por las patadas (véase la Fig. 23).



Fig. 23

Si es necesario, baje el bastidor usando el mando a distancia y teniendo cuidado de no bajarlo sobre el paciente. Si esto ocurre inadvertidamente, se incluye un dispositivo disyuntor que impedirá cualquier movimiento descendente ulterior. No continúe presionando el botón de «bajar brazo» en el mando a distancia.

Si se suelta el botón del mando a distancia durante el levantamiento o la bajada, el movimiento motorizado se detendrá inmediatamente.

Cuando levantan al paciente de una silla, algunos cuidadores prefieren conectar primero las correas de las piernas. Esto se refiere particularmente a pacientes con muslos gruesos. En ese caso, presione el asidero de posicionamiento del bastidor y sujete los clips de sujeción de las correas de las piernas. Luego incline el bastidor hacia los hombros para conectar los clips de acoplamiento del hombro.

**PRECAUCIÓN:** Asegure siempre que todos los clips de sujeción del arnés estén en su sitio correcto antes y durante el ciclo de levantamiento, y que sean tensados a medida que se alivia el peso del paciente.

Antes de proceder a la transferencia, sitúe al paciente para que quede mirando al cuidador aproximadamente a la altura de una silla normal. Esto ofrece una medida de confianza y dignidad al paciente.

Recuerde soltar los frenos, si han sido accionados, antes de transferir al paciente.

Levante al paciente utilizando el mando a distancia y ajuste una posición cómoda para el transporte (véase la Fig. 24). El arnés especialmente diseñado, junto con su soporte de cabeza integral, permite a una persona realizar la operación de levantamiento completa sin necesidad de ayuda adicional.

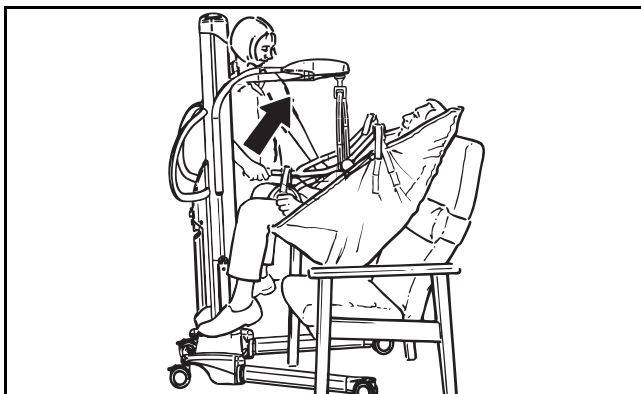

Fig. 24

Deslice la grúa para retirarla del residente. El ángulo de inclinación puede ajustarse para incrementar la comodidad de pacientes agitados. La grúa puede dirigirse ahora hacia el siguiente punto de transferencia (véase la Fig. 25).

**ADVERTENCIA:** No intente mover la grúa tirando o empujando del mástil, el brazo, el bastidor o el paciente ya que con ello podría volcarse la grúa y producir lesiones. Utilice siempre el mango de maniobra al desplazar la grúa.

**AVISO:** Al bajar el bastidor, asegúrese siempre de que las piernas y los pies del paciente y del cuidador queden suficientemente separados de cualquier parte de la grúa para evitar lesiones al paciente y/o daños a la Maxi Move. Desprenda solamente los clips de acoplamiento de la pierna del arnés seguido de los de acoplamiento del hombro cuando el peso del paciente está totalmente sostenido por la cama.

**ADVERTENCIA:** Para evitar colisiones durante el traslado, asegúrese siempre de disponer de espacio suficiente en torno al paciente y al dispositivo.

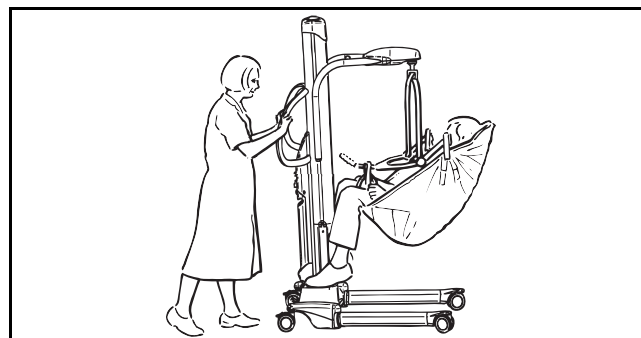

Fig. 25

Al bajar el paciente, tire del asidero de posicionamiento para colocarlo en una posición sentada. Con esto se evitarán más esfuerzos de levantamiento. Tenga cuidado de no empujar el asidero con demasiada rapidez, ya que con ello puede sacudirse la cabeza del paciente hacia adelante.

## Para levantar desde una cama

Antes de levantar a una persona de la cama, asegúrese de que haya suficiente espacio debajo para insertar las patas del chasis de la MAXI MOVE.

Coloque al paciente sobre el arnés volviéndole hacia usted y luego plegando el arnés por la mitad y colocando éste detrás de la espalda del paciente (véase la Fig. 26).

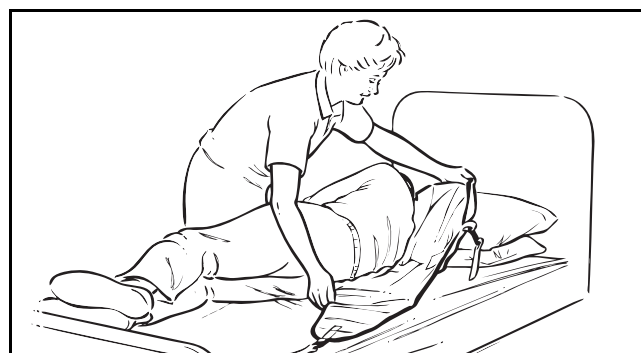

Fig. 26

# Utilización de la MAXI MOVE

Coloque el arnés con cuidado, de modo que cuando vuelva a su posición previa, el paciente quede tumbado en el centro del arnés (véase la Fig. 27). Asegure que la zona de soporte de la cabeza del arnés cubre el cuello del paciente.

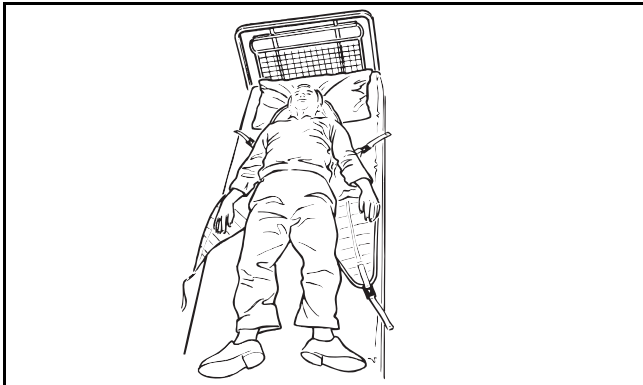

Fig. 27

Al volver a colocar al paciente en el arnés, gírelo ligeramente en la dirección opuesta, de modo que pueda sacarse la parte plegada del arnés.

Alternativamente, puede colocarse al paciente en una postura sentada. Luego coloque el arnés como se indica en el apartado titulado «Para levantar desde una silla».

Acérquese a la cama con el lado abierto del bastidor orientado hacia la cabeza del paciente (véase la Fig. 28).

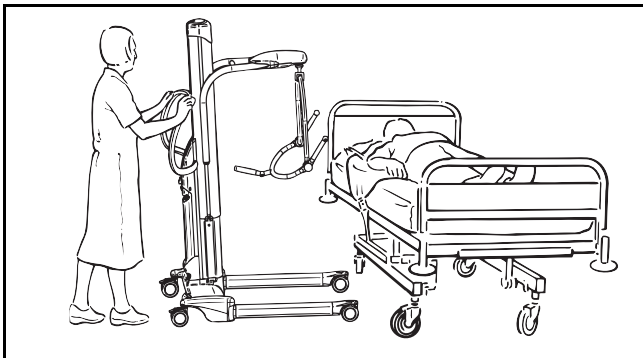

Fig. 28

Con el chasis de anchura ajustable, es posible ajustar la anchura de las patas del chasis para facilitar el movimiento alrededor de obstáculos, tales como las patas o las ruedas de la cama.

Seguidamente coloque la MAXI MOVE de modo que el bastidor quede centrado y justamente sobre el paciente.

**ADVERTENCIA:** Tenga cuidado de no dejar caer el bastidor sobre el paciente para evitar lesiones.

Utilizando el asidero de posicionamiento, incline el bastidor hasta que los puntos de sujeción del hombro puedan engancharse en los clips de sujeción de correas de hombros del arnés (véase la Fig. 29)

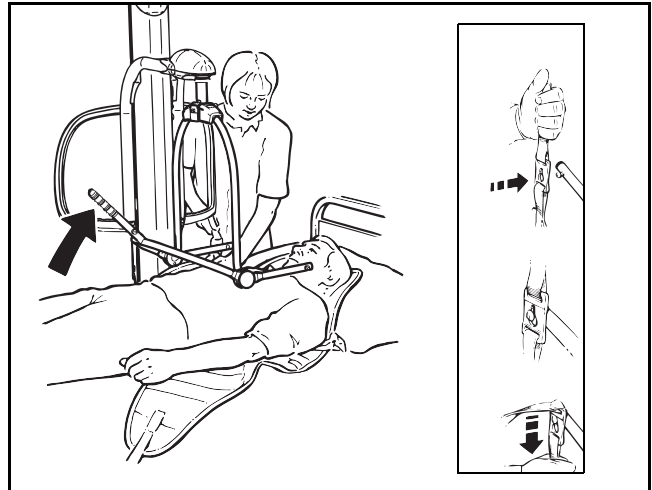

Fig. 29

Presione el asidero de posicionamiento hasta que sea posible enganchar los clips de las correas de las piernas del arnés (véase la Fig. 30). Conecte las secciones de las piernas por debajo de los muslos levantando una pierna cada vez. Podrá ser necesario bajar el bastidor un poco más, utilizando el mando a distancia.

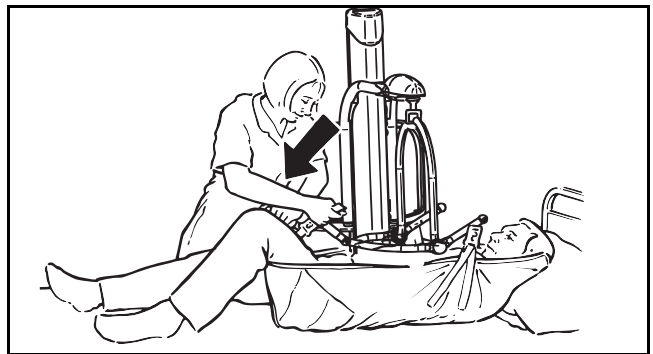

Fig. 30

Cuando levantan el paciente de la cama, algunos cuidadores prefieren conectar primero las correas de las piernas. Esto se refiere particularmente a pacientes con muslos gruesos. En este caso, levante la cadera y la rodilla a la máxima flexión, y acople los clips de las correas de las piernas. Luego incline el bastidor hacia los hombros para conectar los clips de acoplamiento del hombro.

**PRECAUCIÓN:** Asegure siempre que todos los clips de sujeción del arnés estén en su sitio correcto antes y durante el ciclo de levantamiento, y que sean tensados a medida que se alivia el peso del paciente.

Levante el paciente utilizando el mando a distancia y, con el asidero de posicionamiento, ajústelo a una posición cómoda para el transporte (véase la Fig. 31). El arnés especialmente diseñado, junto con su soporte de cabeza integral, permite a una persona realizar la operación de levantamiento completa sin necesidad de ayuda adicional.



# Utilización de la MAXI MOVE

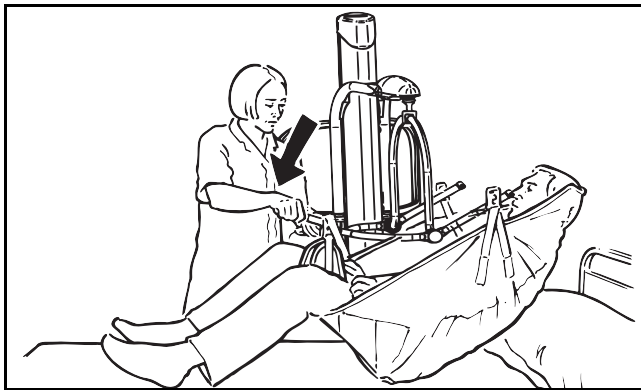

Fig. 31

Al devolver al paciente a la cama, sitúelo en la posición deseada sobre la cama, ajustando la posición del bastidor según proceda. Seguidamente baje al paciente usando el mando a distancia.

Al bajar el bastidor, asegúrese siempre de que las piernas y los pies del paciente y del cuidador queden suficientemente separados de todas las piezas de la grúa para evitar lesiones.

**AVISO:** desprendá solamente los clips de acoplamiento de la pierna del arnés seguidos de los del hombro cuando el peso del paciente está totalmente sostenido por la cama para evitar el riesgo de caídas.

Separe la MAXI MOVE antes de retirar el arnés de debajo del paciente. Si transfiere el paciente a una silla, vea la sección titulada «Para levantar desde una silla».

## Para levantar desde el suelo

Coloque el arnés alrededor del paciente, volteando o sentando al mismo. Abra las patas del chasis primero, y luego acérquese al paciente y levante las piernas sobre el chasis como se muestra en la Fig. 32.

**PRECAUCIÓN:** asegúrese de que no haya ninguna correa por debajo de las patas de la MAXI MOVE.

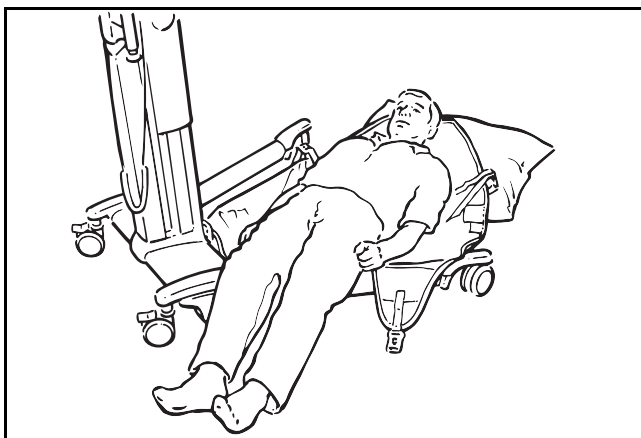

Fig. 32

**PRECAUCIÓN:** Mientras el paciente permanece sobre sus piernas como se ilustra en la Fig. 32, NO accione los controles de las patas del chasis ajustable.

Al acoplar el arnés al bastidor, la cabeza y los hombros del paciente pueden alzarse con almohadas para confort adicional.

Con la parte abierta del bastidor orientada hacia los hombros, enganche los clips de sujeción de correas de hombro, como se muestra en la Fig. 33 y en el recuadro.

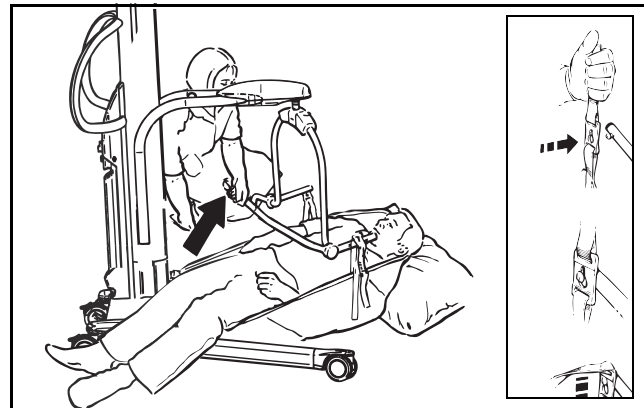

Fig. 33

Una vez enganchados, levante la cadera y la rodilla a la máxima flexión, presionando sobre el asidero de posicionamiento para enganchar los clips de sujeción de correas de piernas como se ilustra en la Fig. 34. Con esto se alzarán ligeramente la cabeza y los hombros del paciente.

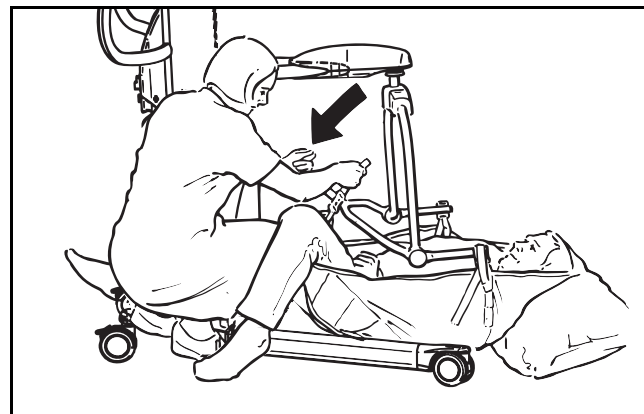

Fig. 34

**PRECAUCIÓN:** Asegure siempre que todos los clips de sujeción del arnés estén en su sitio correcto antes y durante el ciclo de levantamiento, y que sean tensados a medida que se alivia el peso del paciente.

Cuando levantan al paciente del suelo, algunos cuidadores prefieren conectar primero las correas de las piernas. Esto es particularmente aplicable a pacientes con muslos gruesos. En este caso, levante la cadera y la rodilla a la máxima flexión, y acople los clips de las correas de las piernas. Luego incline el bastidor hacia los hombros para conectar los clips de acoplamiento del hombro.

Una vez sujetadas correctamente todas las correas, levante al paciente del suelo en una posición semirrecostada. Ofreciendo soporte para la cabeza, el paciente se sentirá más confortable y confiado. Una vez levantado del suelo, asegure que el paciente tenga las piernas separadas del chasis antes de seguir levantando (véase la Fig. 35).

# Utilización de la MAXI MOVE

Las piezas correspondientes a las piernas del arnés tenderán a quedar algo altas en la entrepierna del paciente. Para mayor confort deberán ser enderezadas. El paciente puede colocarse luego en una silla o sobre la cama. Los pacientes que sufren espasmos musculares pueden ser levantados con la MAXI MOVE, pero deberá prestarse atención especial en ofrecer apoyo a las piernas del paciente durante la primera parte del levantamiento.

**ADVERTENCIA:** Al bajar el bastidor, asegúrese siempre de que las piernas y los pies del paciente y del cuidador queden suficientemente separados de todas las piezas de la grúa para evitar lesiones.

Desprenda solamente los clips de acoplamiento de la pierna del arnés seguido de los de acoplamiento del hombro cuando el peso del paciente está totalmente sostenido por la cama.

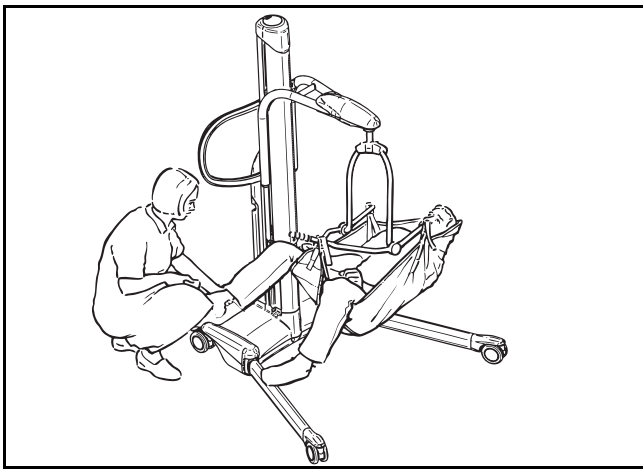

Fig. 35

Al levantar a un paciente con las piernas amputadas, use el arnés para amputados dobles (disponible como accesorio en Arjo). Este arnés está especialmente diseñado para los diferentes centros de gravedad de los pacientes.

La transferencia de pacientes debe hacerse siempre con las patas del chasis cerradas. La maniobrabilidad será más fácil, especialmente en los umbrales de las puertas. El paciente deberá ser colocado orientado hacia el cuidador

## Bastidor de DPS motorizado

Si la grúa se ha enviado con un bastidor DPS motorizado (véase la Fig. 36), el uso de este tipo de bastidor, incluidos la colocación del arnés con el paciente, el acoplamiento del arnés al bastidor y el manejo del paciente, es igual que el uso del bastidor DPS no motorizado descrito previamente en estas instrucciones.

**ADVERTENCIA:** Antes de utilizar el equipo con el bastidor DPS motorizado, proceda a familiarizarse con las diversas piezas ilustradas en la Fig. 36. Lea y comprenda completamente estas instrucciones de manejo para evitar errores que pueden producir lesiones.

El bastidor motorizado DPS deberá usarse de acuerdo con las instrucciones siguientes y en conjunción con las instrucciones de utilización previamente descritas para el bastidor DPS manual.

La capacidad elevadora de la grúa cuando incorpora el bastidor DPS motorizado es la misma que la del bastidor DPS manual.

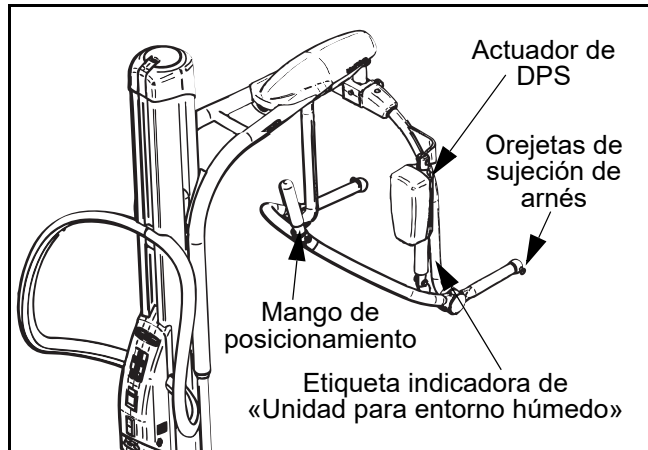

Fig. 36

La diferencia fundamental es que el bastidor DPS motorizado ofrece la ventaja adicional de permitir que la maniobra de colocación del paciente puede ser realizada por el cuidador con el mínimo esfuerzo físico.

La rotación del bastidor motorizado DPS es manual e idéntica a la del bastidor DPS manual.

El DPS motorizado ha sido clasificado por Arjo como un sistema para entorno húmedo. Los datos de esta clasificación se incluyen en una etiqueta circular azul y blanca. Esta etiqueta indica que lo que quede por encima de esta posición no debe empaparse de agua cuando se baña o se ducha al paciente.

Para activar la función de colocación motorizada de paciente, asegúrese de que esté pulsado el botón de encendido verde (véase la Fig. 9).

Una vez listo, para activar la función de colocación del paciente (como se describe previamente), pulse los botones de control del DPS motorizado (véase la Fig. 8), o los botones incluidos en el panel de control, para desplazar el bastidor hasta la posición requerida.

# Utilización de la MAXI MOVE

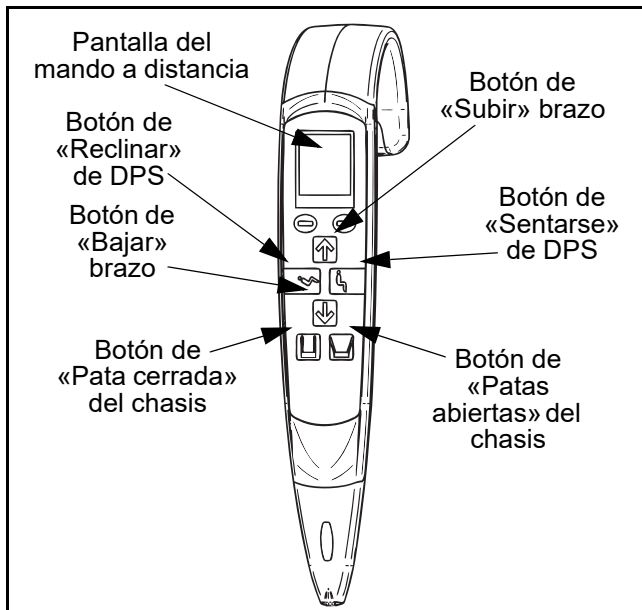

Fig. 37

Para detener cualquier movimiento motorizado, libere la presión sobre el botón de control o pulse el botón de parada de emergencia.

El bastidor permanecerá firme en su sitio, una vez que ha cesado el movimiento motorizado.

Asegure siempre que el bastidor permanezca acoplado con seguridad al brazo antes de comenzar el levantamiento.

**PRECAUCIÓN:** antes y durante el desplazamiento del bastidor DPS motorizado, asegúrese de que no haya ningún tipo de obstrucciones para el bastidor, la estructura de soporte y el brazo.

## Cuidado del bastidor DPS motorizado

Para el cuidado general, consulte el apartado titulado «Cuidado de la MAXI MOVE». Consulte en particular los párrafos relacionados con la limpieza de piezas de plástico, etiquetas, etc.

**PRECAUCIÓN:** El actuador DPS contiene piezas móviles. Tenga cuidado de no dañarlas. Si las cubiertas sufren daños, retire la grúa de servicio y coloque el recambio del actuador antes de volver a utilizar la grúa.

## Utilización del bastidor de bucle

Si la MAXI MOVE incorpora un bastidor de bucle, asegúrese de girar el bastidor hasta que encaje en su sitio antes de acoplar el arnés, de modo que la grúa se asemeje a la ilustrada en la Fig. 38.

Al instalar un arnés de bucles en el bastidor deberá asegurarse siempre que los bucles de sujeción del arnés queden correctamente colocados en los ganchos de retención (véase la Fig. 39).

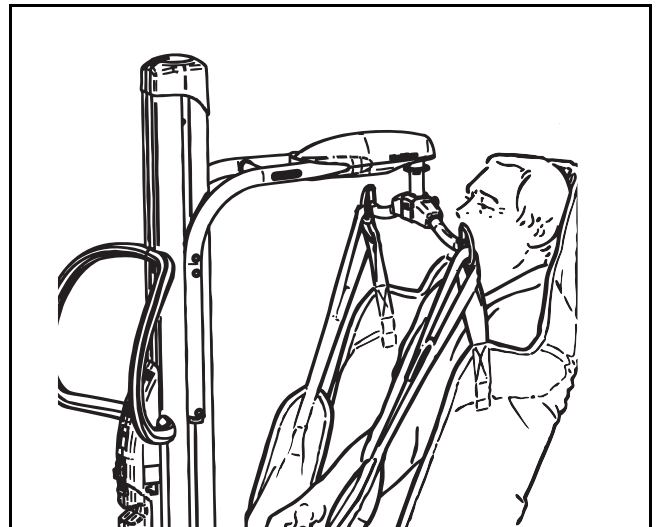

Fig. 38

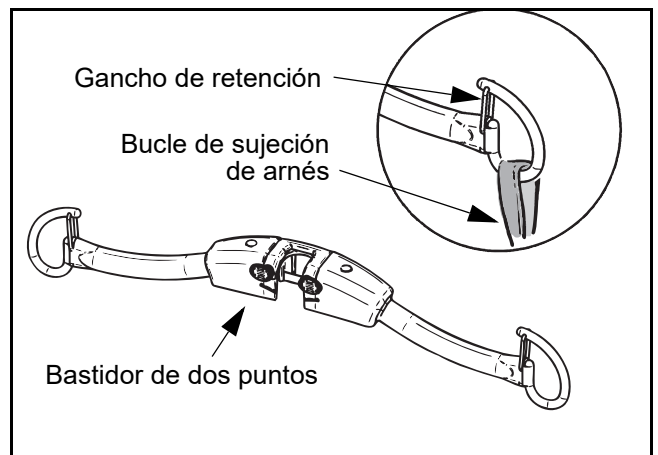

Fig. 39

Use arneses de bucles Arjo con el bastidor (véase la fig. 4). Se ofrecen disponibles en cuatro tamaños (pequeño, mediano, grande y extra grande) todos codificados con colores. Si necesita información de una gama de arneses más especializados, contacte con Arjo o sus distribuidores autorizados.

El arnés de bucle se ofrece con o sin soporte de cabeza. También se ofrece un arnés de malla en todos los cuatro tamaños con o sin soporte de cabeza.

# Utilización de la MAXI MOVE

## Para levantar desde una silla

En primer lugar, incline con cuidado al paciente si es necesario. Deslice el arnés sobre la espalda del paciente hasta que la costura «C» llegue a la base de la espina dorsal (véase la Fig. 40).

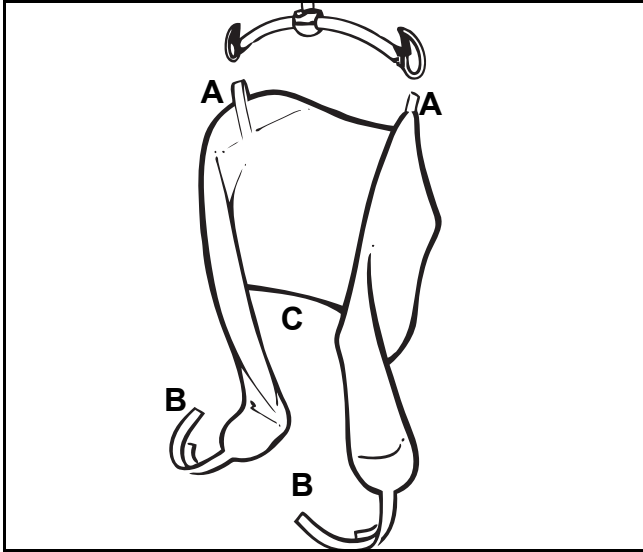

Fig. 40

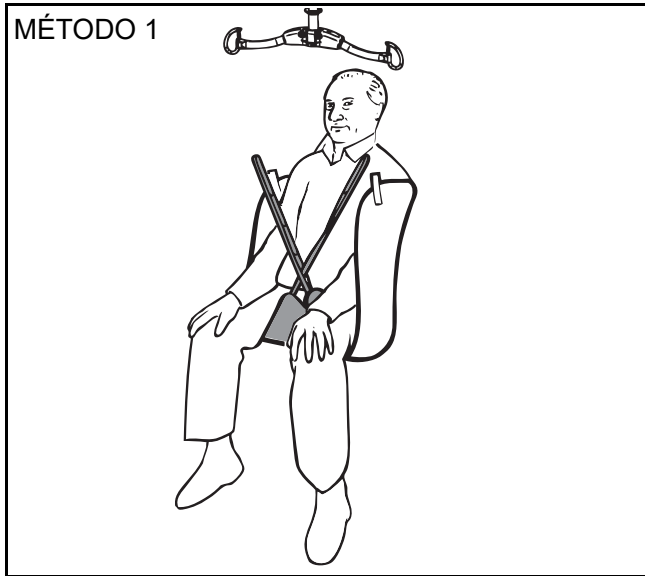

Fig. 41

Método 1 - Coloque los bucles de acoplamiento «B» y las secciones de piernas del arnés por debajo de los muslos del paciente. Asegure que las secciones de piernas del arnés no queden retorcidas debajo del paciente. Enganche los bucles de acoplamiento en los ganchos incluidos en el lado opuesto del bastidor (véase la Fig. 41 arriba).

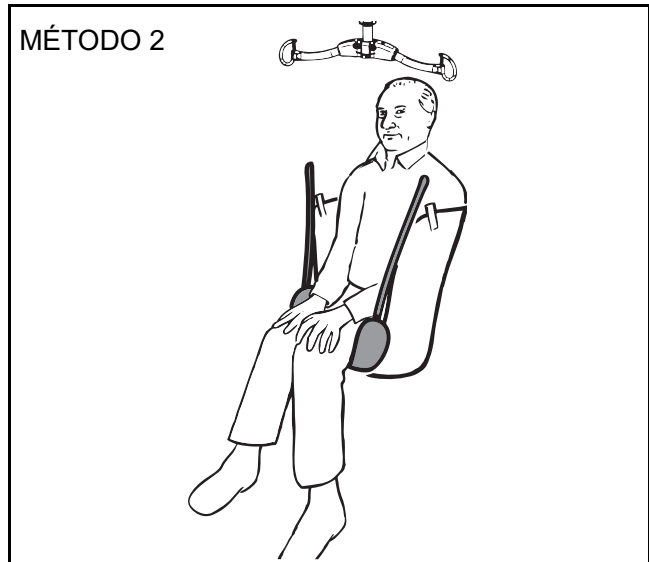

Fig. 42

Método 2 - Como en el método 1, pero pasando cada una de las secciones de pierna del arnés por debajo de ambos muslos para salir por el otro lado, antes de sujetar los puntos «B» en los ganchos del lado opuesto del bastidor (véase la Fig. 42 arriba).

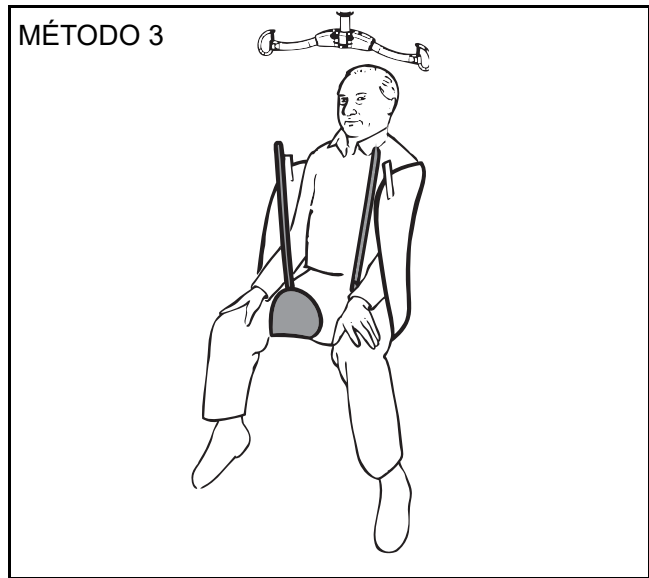

Fig. 43

Método 3 - Como en el Método 1, pero pasando cada parte de la pierna del arnés por debajo de cada muslo y sujetándolo en el gancho del mismo lado del sujetador del hombro (correas izquierdas en el gancho izquierdo y correas derechas en el gancho derecho). Este método mantiene las piernas abiertas y es útil en el WC. (véase la Fig. 43 arriba).

**ADVERTENCIA:** Para evitar el riesgo de caídas, asegúrese siempre de que todos los bucles de sujeción del arnés estén en su sitio correcto antes y durante el ciclo de levantamiento, y que estén tensados a medida que se levanta gradualmente el peso del paciente.

Al bajar, asegúrese siempre de que las piernas del paciente y del cuidador queden suficientemente separadas del mástil móvil para evitar lesiones.



# Utilización de la MAXI MOVE

Una vez colocado y sujetado con seguridad el arnés al bastidor, el paciente podrá ser levantado utilizando el mando a distancia. Para el transporte y manejo general de pacientes, vea también la sección «Utilización del bastidor DPS».

Aparte de los métodos enumerados arriba, el bastidor de bucles con arnés de bucles también es sumamente útil para levantar pacientes con piernas contraídas cuya posición prohíbe el uso del bastidor DPS. Acople los arneses como se describe en el apartado titulado «Para levantar desde la cama».

## Para levantar desde una cama

Coloque el arnés debajo del paciente como si fuese una sábana. Flexione las piernas del paciente y coloque las piezas de las piernas por debajo de los muslos. Acople el arnés al bastidor observando cualquiera de los Métodos 1-3 anteriores.

**PRECAUCIÓN:** Asegure que los cuatro puntos del arnés estén enganchados con seguridad antes de proceder al levantamiento.

## Para levantar desde el suelo

**NOTA:** (Algunos cuidadores prefieren usar un arnés de mayor tamaño para esta operación.)

Levante y sostenga al paciente en posición sentada, o semisentada. Coloque el arnés a lo largo de la espalda del paciente. Coloque en su sitio las secciones de pierna del arnés. Alce las piernas del paciente sobre el chasis, y coloque la grúa en su sitio (véase la Fig. 44). Con el brazo lo más bajo posible, enganche los bucles del hombro. Doble las rodillas del paciente para conectar las secciones de piernas del arnés.

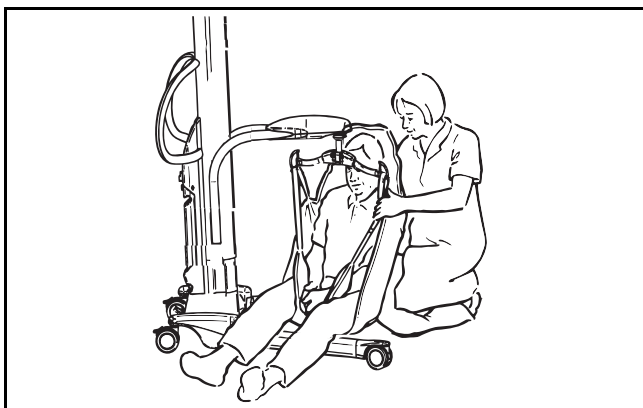

Fig. 44

**PRECAUCIÓN:** Asegure que todos los bucles estén sujetos con seguridad antes de levantar.

Al levantar o bajar a un paciente sostenido por un arnés no es necesario accionar los frenos de las ruedas orientables. Esto permite que la grúa se pueda desplazar a la posición correcta usando el centro de gravedad del paciente.

Una vez retornado a la cama, el paciente puede tumbarse en la misma antes de proceder a desacoplar el arnés.

**AVISO:** Al bajar el bastidor, asegúrese siempre de que las piernas del paciente y del cuidador queden suficientemente separadas del mástil móvil para evitar lesiones.

## Utilización del bastidor de la camilla

**ADVERTENCIA:** Para evitar vuelcos cuando la grúa se usa con una camilla, las transferencias solamente deben ser realizadas sobre superficies/suelos planos sin pendientes. Asimismo, asegure siempre que el paciente sea colocado en el centro de la camilla.

El bastidor de camilla plegable ha sido diseñado para facilitar el transporte sin retirar el bastidor de la grúa, e.g. al pasar por umbrales de puertas.

**AVISO:** no levante ni baje al paciente mientras se utiliza el bastidor de la camilla para transferir un paciente a fin de evitar lesiones.

**AVISO:** Nunca use Stretcher Frame con una Maxi Move equipada con un brazo regular extendido. Asegúrese también de respetar la indicación de la carga de trabajo segura (CTS) de Stretcher Frame, como se muestra en el propio accesorio.

## Utilización de la camilla blanda

La camilla blanda está diseñada para ser usada con el bastidor de la camilla y se ofrece en dos tamaños: grande y extra grande. También se ofrece en poliéster sencillo o malla de poliéster para facilitar el lavado. Ambos tipos se ofrecen con o sin abertura para el asiento del WC. Observe el procedimiento siguiente para levantar un paciente usando el bastidor de camilla y la camilla blanda.

**PRECAUCIÓN:** Antes de utilizar la camilla blanda con la MAXI MOVE, asegúrese de que el bastidor de camilla Arjo se haya instalado correctamente en el soporte (véase la Fig. 15). Una vez instalada correctamente, la camilla deberá ser capaz de girar alrededor de su eje aproximadamente a 90°. No instale el bastidor de la camilla alineado con el brazo.

Identifique la sección de cabeza de la camilla blanda. Localice una etiqueta cosida al final de la sección de cabeza.

Coloque el arnés de camilla blanda volteando al paciente como cuando se inserta una sábana. Asegúrese de que la sección superior del arnés (indicado por la etiqueta incluida en el arnés) quede debajo de la cabeza del paciente, con el borde superior del arnés nivelado con la parte superior de la cabeza (véase la Fig. 45). Con el bastidor de la camilla lo más alto posible, mueva la grúa hasta que el bastidor esté directamente sobre el paciente.

# Utilización de la MAXI MOVE



Fig. 45

El bastidor es simétrico y puede ser utilizado desde cualquier lado (véase la Fig. 46).

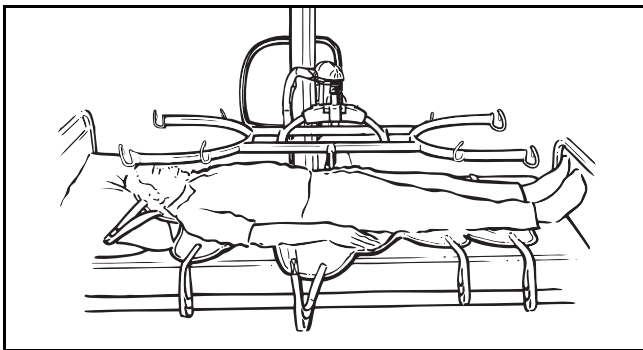

Fig. 46

Baje con cuidado el bastidor de la camilla hasta que quede sobre el paciente y un poco separado del mismo, alineando el centro del bastidor aproximadamente sobre el ombligo del paciente. Sujete con seguridad todos los bucles del arnés (véase la Fig. 47).

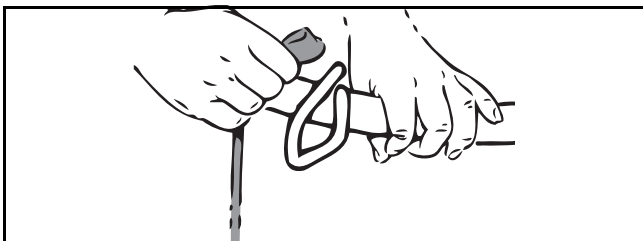

Fig. 47

**NOTA:** Las correas de sujeción tienen varios bucles de enganche. Seleccione el bucle que mejor permitirá al paciente descansar en la posición más cómoda.

**AVISO:** Es esencial mantener al paciente aproximadamente a la altura de la cama para asegurar la estabilidad del arnés y mantener el contacto con el paciente/cuidador.

Al bajar el bastidor de la camilla, asegúrese de que las piernas y los pies del paciente y del cuidador queden suficientemente separados del mástil móvil como para evitar lesiones y mantener la estabilidad de la unidad.

Levante y retire al paciente de la cama (véase la Fig. 48).

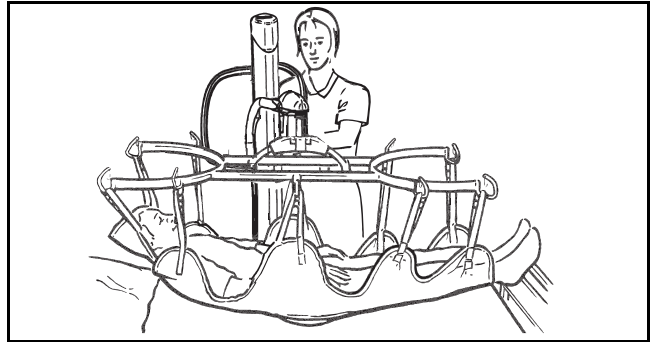

Fig. 48

Gire el bastidor de camilla hasta que los pies del paciente queden situados cerca del mástil (véase la Fig. 49). En esta posición, la grúa completa podrá pasar a través de umbrales de puerta anchos. De otro modo, deje la camilla perpendicular con las patas del chasis. En esta posición, tanto la grúa como el paciente podrán ser transportados a través de umbrales de puerta.

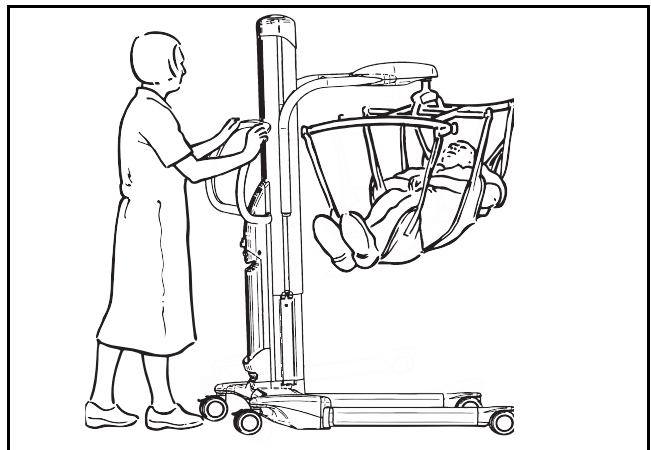

Fig. 49

**AVISO:** use solamente camillas blandas con todas las correas de sujeción de color azul para evitar molestias al paciente o el riesgo de caídas.

**Nota:** las correas del cabecero tienen una lengüeta negra cosida que puede ser usada con otros bastidores de camilla Arjo.

**No utilice ningún otro tipo de arnés para camilla blanda con la MAXI MOVE.**

# Utilización de la MAXI MOVE

## Utilización de la camilla con correas

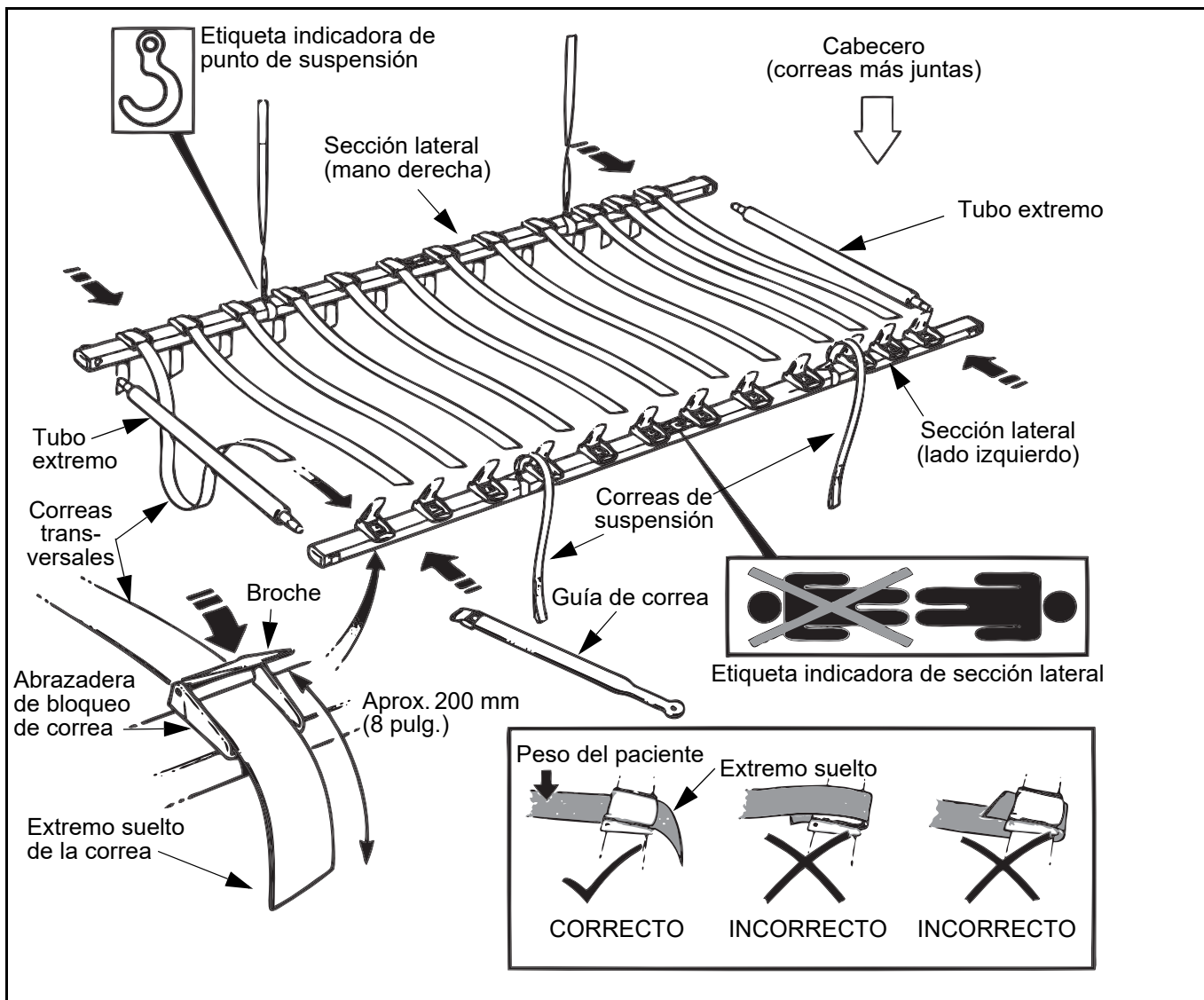

Fig. 50

**PRECAUCIÓN:** Antes de utilizar la camilla con la MAXI MOVE, asegúrese de que el bastidor de la camilla Arjo haya sido instalado correctamente en el soporte (véase la fig. 15). Una vez instalada correctamente, el bastidor de la camilla deberá ser capaz de girar alrededor de su eje aproximadamente a 90°. No instale el bastidor de la camilla alineado con el brazo.

Acople primero las 12 correas transversales en una de las secciones laterales (véase la Fig. 50). Para hacer esto, inserte cada correa a través de una abrazadera de bloqueo y presione por completo la abrazadera para cerrarla. Inicialmente, deje aproximadamente 200 mm (8 in) de correa fuera de la abrazadera (véase el recuadro de la fig. 49).

Observe que las tres abrazaderas de correa situadas muy cerca una de la otra indican donde queda la cabeza del paciente (esto también lo indica una etiqueta colocada a cada lado de la sección).

Coloque uno de los tubos extremos sobre la cabeza del paciente y el otro por debajo de los pies. Coloque la sección lateral «sin correas» al lado del paciente con las abrazaderas hacia la parte superior (véase la fig. 50). Inserte cada tubo extremo en los agujeros correspondientes de las secciones laterales.

Sujete la sección lateral «con correas» con el extremo más largo de las correas colgando hacia el paciente y colóquela sobre la cama al lado del paciente, con el extremo más largo de las correas plegado debajo de la sección lateral (véase la fig. 51). Conecte los tubos extremos como se describe previamente.

# Utilización de la MAXI MOVE

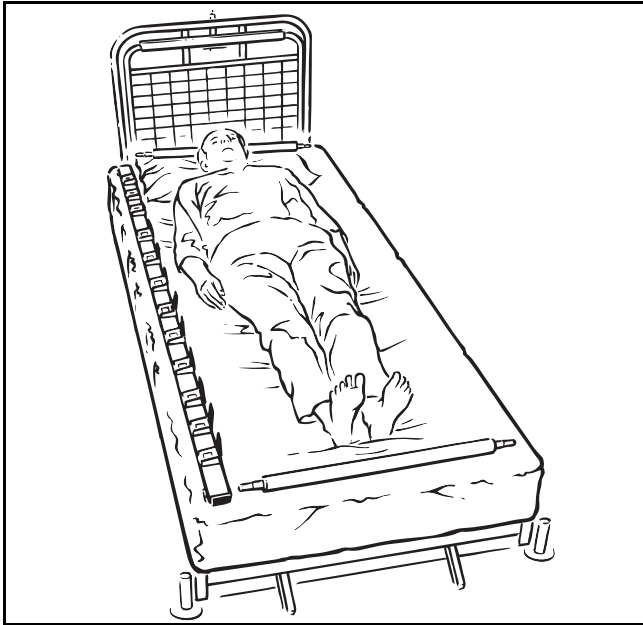

Fig. 51

Deslice las correas que pueda disponer con facilidad por debajo del paciente. Levante la cabeza y las piernas del paciente para facilitarlos. Para las correas retenidas debajo del peso del paciente use la guía de correas como se describe a continuación.

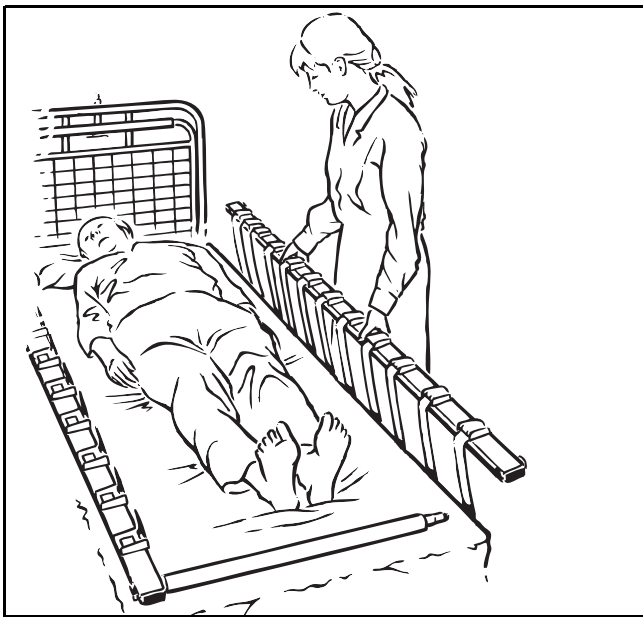

Fig. 52

Inserte la sección larga de la correa que va a colocarse por debajo del paciente en la guía de correa como se ilustra en el cuadro de la Fig. 53. Empuje suavemente la correa para guiarla por debajo del paciente hasta que pueda sacarse e insertarse en la abrazadera de correa opuesta (véase la Fig. 54). Retire la guía de debajo del paciente teniendo cuidado de mantenerla debajo de la correa colocada.

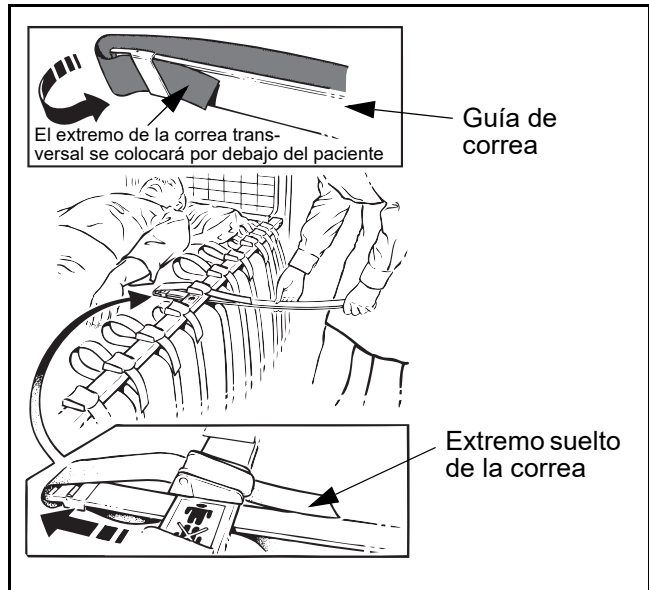

Fig. 53

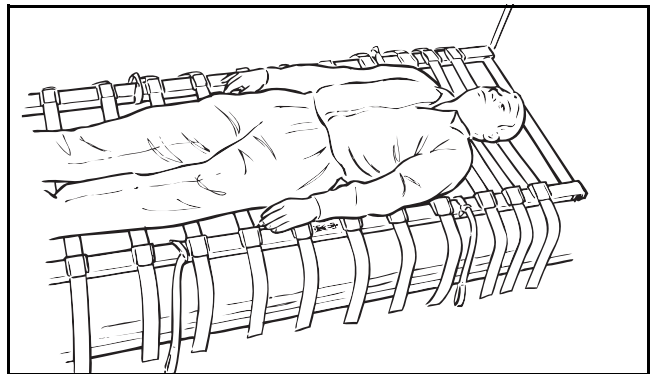

Fig. 54

Si se desea, las correas pueden colocarse por debajo de la almohada dejando ésta debajo de la cabeza del paciente para mayor comodidad (véase la Fig. 55).

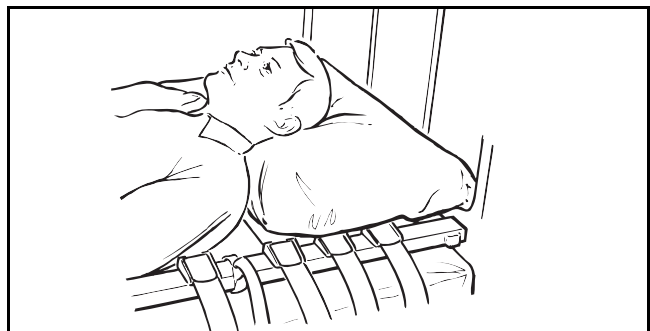

Fig. 55

**PRECAUCIÓN:** Si no están ya instaladas, instale las cuatro correas de suspensión en las posiciones indicadas en las etiquetas de las secciones laterales del bastidor (véase la Fig. 56).



# Utilización de la MAXI MOVE

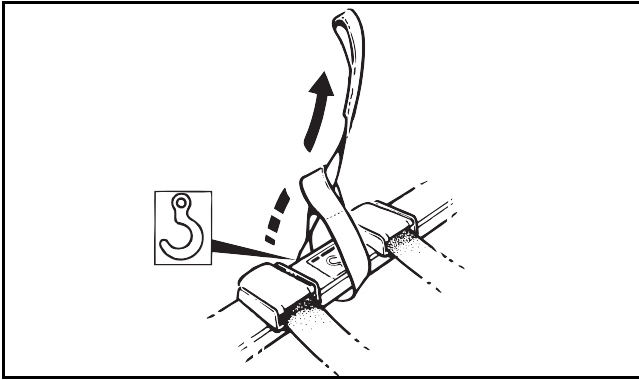

Fig. 56

**ADVERTENCIA:** Especialmente con pacientes obesos, o debajo de las nalgas, tenga cuidado de que no quede atrapada la piel al insertar la correa. Continúe insertando hasta que todas las correas estén debajo del paciente y a través de las abrazaderas. Presione a fondo cada broche (véanse la Fig. 53 y la Fig. 54) para asegurar que cada correa quede apretada y bloqueada en su sitio.

Todas las correas transversales deberán insertarse directamente en las abrazaderas, y no deberán colocarse alrededor de la sección lateral (véase la Fig. 53).

Asegure que ambos tubos extremos estén totalmente insertados en cada sección lateral (haciendo juego con las etiquetas de flechas de color correctas).

Deben seguirse todos estos consejos para evitar lesiones.

Antes de levantar el paciente, es esencial asegurar que todas las correas transversales estén cerradas en las abrazaderas y dispuestas correctamente como se muestra en Fig. 50, y que todas las correas de suspensión estén enganchadas con seguridad en los ganchos de soporte correctos incluidos en el bastidor de la camilla.

Empuje la grúa hacia la cama y coloque el bastidor de la camilla centrado sobre el paciente, de modo que las correas de suspensión puedan ser enganchadas con seguridad en los ganchos, como se muestra en la etiqueta con icono de gancho de la Fig. 57.

La camilla de correa o cuchara deberá colgar simétricamente del bastidor de la camilla cuchara.

**PRECAUCIÓN:** asegúrese siempre de que todas las correas de suspensión de la camilla estén en su sitio correcto antes y durante el ciclo de levantamiento, y que sean tensadas a medida que se alivia el peso del paciente.

Una vez acoplada la camilla con correas, accione la misma para levantar al paciente de la cama. Luego gire el bastidor de camilla hasta que los pies del paciente queden situados cerca del mástil. En esta posición, la grúa completa podrá pasar a través de umbrales de puerta anchos. De otro modo, deje la camilla a 90° respecto a las patas del chasis. En esta posición, tanto la grúa como el paciente podrán ser transportados a través de umbrales de puerta.

**AVISO:** Es esencial mantener al paciente aproximadamente a la altura de la cama para asegurar la estabilidad del arnés y mantener el contacto con el paciente/cuidador.

Al bajar el bastidor de la camilla, asegúrese de que las piernas y los pies del paciente y del cuidador queden suficientemente separados del mástil móvil como para evitar lesiones y mantener la estabilidad de la unidad.

Posiciones de los ganchos de enganche de la camilla cuchara y correa

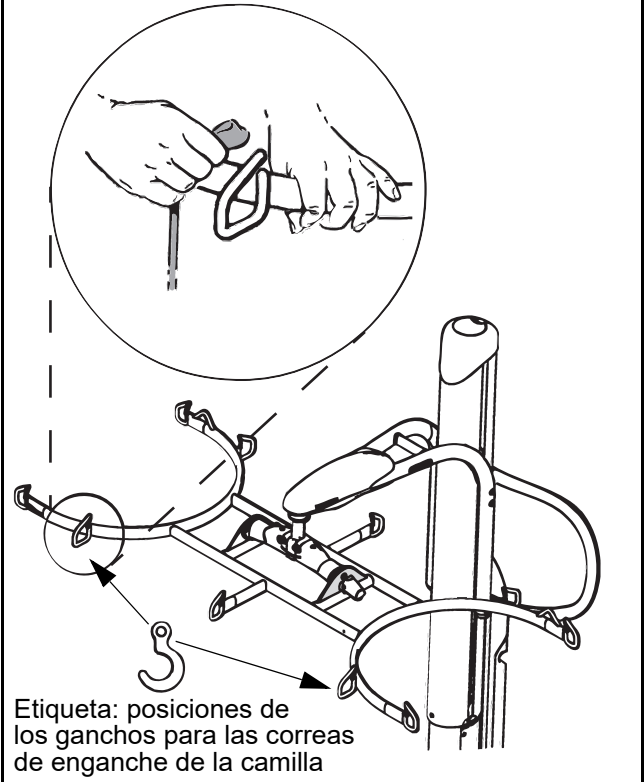

Fig. 57

Las correas transversales de soporte de paciente individuales pueden aflojarse y retirarse para facilitar el acceso a cualquiera de las partes del paciente.

**PRECAUCIÓN:** No retire demasiadas correas de una vez, para asegurar un soporte firme para el paciente.

Cuando el paciente es retornado y bajado a la cama, la camilla con correas puede ser retirada al desconectarla de su bastidor. Para hacer esto, afloje todas las abrazaderas en una sección y tire con cuidado de cada correa para sacarla por debajo del paciente. Desconecte y retire el bastidor y guárdelo con cuidado para uso futuro.

Para obtener instrucciones sobre cómo levantar y trasladar pacientes con la camilla con correas de Arjo (700-14945), consulte las instrucciones de uso de la camilla con correas.

# Báscula

## Información sobre la báscula del paciente

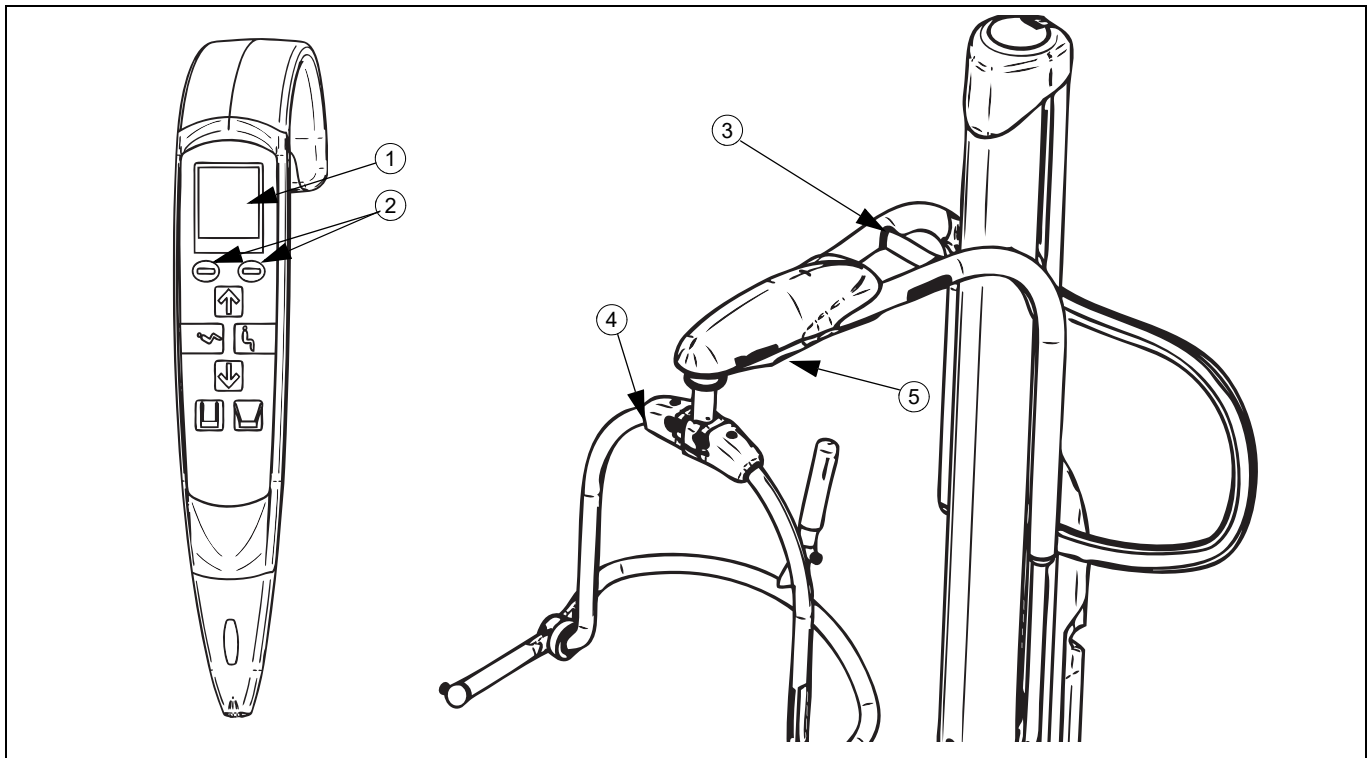

Fig. 58

### Clave de componentes de la báscula (Fig. 58)

- 1) Pantalla de báscula en el mando a distancia
- 2) Botones de manejo en el mando a distancia
- 3) Brazo
- 4) Bastidor
- 5) Cubierta de la celda de carga

**AVISO:** La báscula ha sido diseñada para pesar pacientes en el hospital o en centros de atención médica bajo la supervisión de personal enfermero profesional. Evite cualquier otro tipo de uso para evitar las lesiones.

Si la MAXI MOVE está equipada con una báscula Arjo, tendrá la ventaja añadida de poder pesar a los pacientes mientras los levanta con la grúa.

### Marcas descriptivas / Solo unidades con sellos CE

Después de la inspección, las marcas siguientes pueden verse en la etiqueta de la báscula (véase la Fig. 59):

- Marcado CE (indica la conformidad con la legislación armonizada de la Comunidad Europea y va seguido por los dos dígitos del año en el que se fijó en el producto). (Véase la fig. 1)
- El número de identificación del organismo notificado que ha realizado la supervisión de la UE.
- El número del certificado de aprobación tipo UE.
- La clase de precisión.
- La capacidad máxima.
- La capacidad mínima.
- Intervalo de verificación de la báscula.

- Valor del contador
- Contador de configuración por gravedad
- Un precinto que muestra la identificación y el número del organismo de inspección.

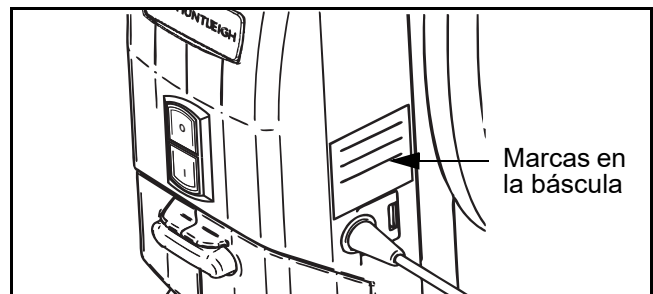

Fig. 59

### Reinspección

La reinspección de básculas aprobadas deberá realizarse de conformidad con las reglas estipuladas por las autoridades locales (según lo especifique cada país).

Si se rompen los sellos, tal como debe hacerse durante la reparación o el recambio de la báscula, esta deberá ser inhabilitada y no deberá usarse de nuevo hasta que un organismo de inspección certificado haga una inspección.

### Símbolos / funciones de la pantalla

El mando a distancia tiene una pantalla de LCD donde se visualizan varios números y símbolos.

La pantalla LCD puede visualizar el peso en libras o en kilogramos.

El signo de menos (–) muestra cuándo el peso es negativo (véase la sección «Pesaje con el paciente ya suspendido en el arnés»).

# Báscula

La pantalla de la báscula también puede visualizar el peso en los modos bruto y neto.

Entre las funciones adicionales se incluye un indicador de carga de batería e indicadores de mantenimiento preventivo.

## Símbolo de aviso de sobrecarga

Cuando la carga está por encima de la carga de trabajo segura (CTS) para la báscula, la pantalla de esta mostrará alternativamente imágenes grandes y pequeñas con el símbolo de la báscula (vea el Manual del usuario de la báscula).

Este aviso es visualizado de acuerdo con los siguientes límites de peso:

- Para el brazo de serie: Carga superior a 227,9 kg
- Para el brazo de extendido: Carga superior a 130,9 kg

Si la báscula está sobrecargada, retire la carga inmediatamente. No mueva la báscula / grúa hasta que desaparece el símbolo.

**PRECAUCIÓN:** No sobrecargue la báscula. Si la pantalla de la báscula visualiza alternativamente imágenes grandes y pequeñas con el símbolo de la báscula, baje el paciente inmediatamente sobre una cama o en una silla,

**NOTA: SOLO PARA BÁSCULAS EUROPEAS:** si la pantalla muestra alternativamente el símbolo de inclinación con el símbolo de la báscula, reubique la MAXI MOVE en una superficie nivelada, de modo que pueda funcionar correctamente (véase la Fig. 60).

**NOTA:** Es normal que el símbolo de inclinación aparezca en la pantalla puntualmente durante el desplazamiento o la manipulación de la grúa.

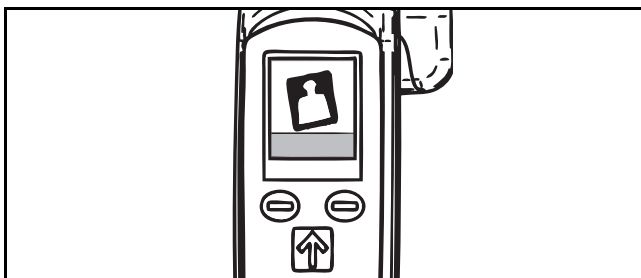

Fig. 60

**PRECAUCIÓN:** No toque ni se apoye sobre el paciente o la grúa durante la operación del pesaje. Asegure que ninguna parte del paciente entre en contacto con el mástil o el brazo durante el pesaje, ya que el brazo y el bastidor forman parte integral de la báscula.

**AVISO:** Para evitar lesiones, si el paciente se muestra agitado, el cuidador deberá aguardar a que se calme antes de intentar pesarlo.

Peso bruto se refiere al peso nulo en el momento de puesta en marcha. Peso neto se define como el valor de una carga determinado por la función de «tara» que permite ajustar a cero la pantalla de la báscula cuando la carga permanece suspendida del brazo.

Hay dos métodos de efectuar el pesaje del paciente:

**PRECAUCIÓN:** La unidad debe encontrarse parada sobre una superficie nivelada cuando se encienda para permitir que la báscula se ponga a cero de forma automática.

No manipule la grúa ni ninguno de sus componentes hasta que la pantalla de la báscula indique el valor «0,0». De lo contrario, la báscula podría ofrecer una lectura inexacta.

## Método A - Pesaje antes de suspender al paciente del arnés

- 1) Encienda la MAXI MOVE pulsando el botón de encendido.
- 2) Si el arnés ya ha sido instalado en el bastidor antes de la puesta en marcha, la MAXI MOVE ya se ha puesto automáticamente en cero y ya ha considerado el peso del arnés (véase la Fig. 61).

Pase a la instrucción 4.

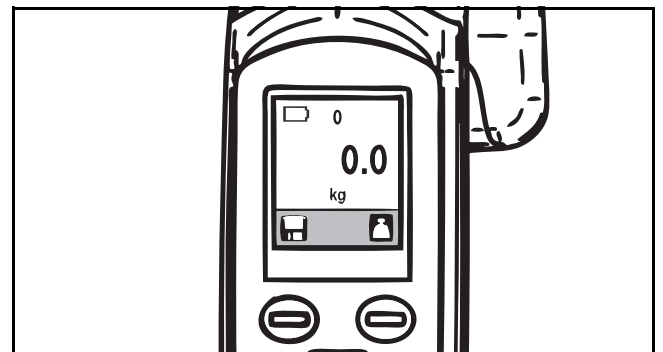

Fig. 61

Si el arnés no se había instalado en la grúa antes de la puesta en marcha, instálolo. La báscula mostrará ahora el peso del arnés en la pantalla (véase la Fig. 62).

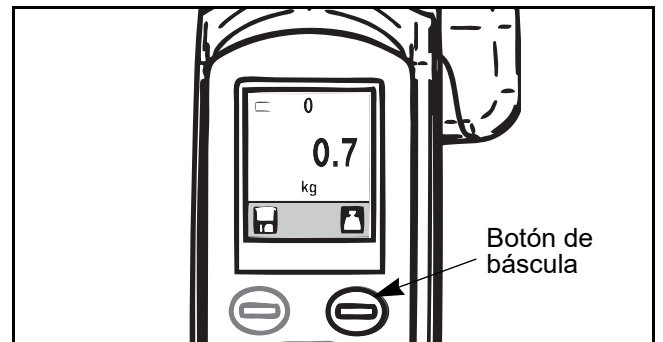

Fig. 62

- 3) Pulse el botón de la báscula para ponerla a cero. Seguidamente, la pantalla mostrará un peso nulo (véase la Fig. 63).

# Báscula

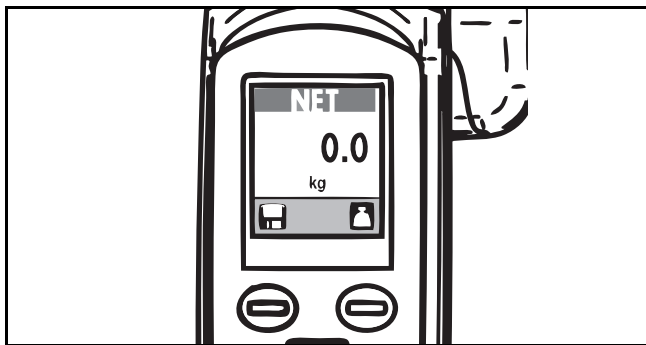

Fig. 63

- 4) Levante al paciente hasta que quede separado de obstrucciones, tales como la cama, sillas, suelo, etc. Deje que se estabilice la lectura del peso.

No pulse el botón de nuevo; el número mostrado será el peso del paciente (véase la Fig. 64).

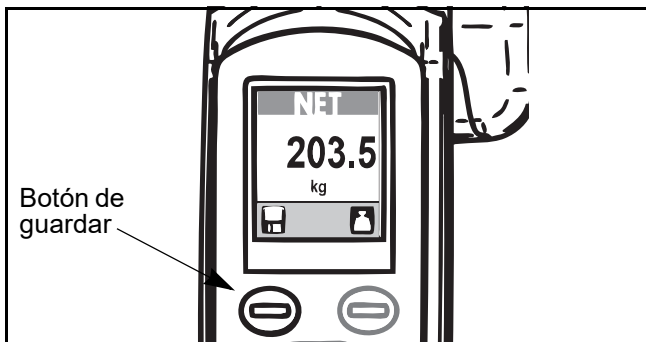

Fig. 64

- 5) Pulse el botón de guardar si es necesario almacenar el peso en la memoria. Aparecerán barras horizontales por encima y debajo de los dígitos en la pantalla para indicar que se ha activado la función de guardar. La función «Guardar» permanecerá activa hasta que se pulse de nuevo el botón (véase la Fig. 65).



Fig. 65

## Método B - Pesaje con el paciente ya suspendido del arnés

Si ya está en la grúa y es preciso pesar al paciente, asegure que éste permanezca suspendido libre y separado de obstrucciones tales como la cama, sillas, el suelo, etc.

- 1) Pulse el botón de la báscula para visualizar en la pantalla una lectura nula (véase la Fig. 66).

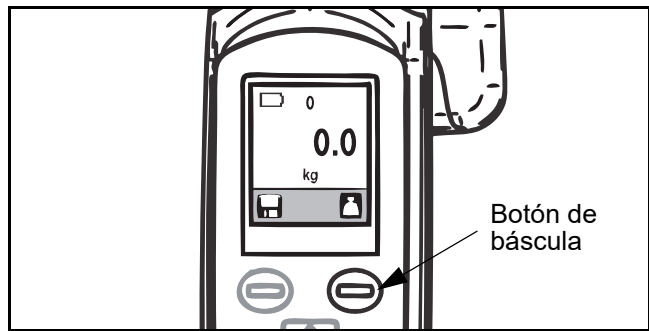

Fig. 66

- 2) Complete la transferencia del paciente y retire a éste de la grúa. La báscula mostrará un número negativo (véase la Fig. 67).

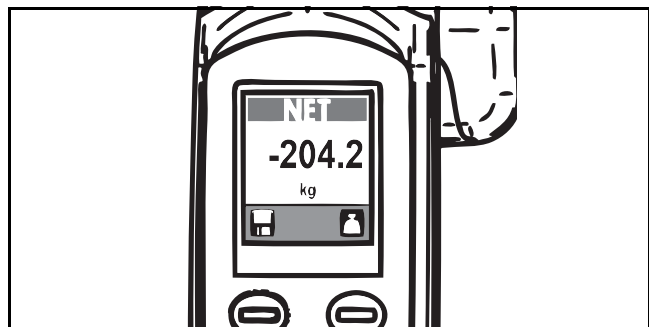

Fig. 67

- 3) Vuelva a instalar el arnés en la MAXI MOVE. Ignore el signo de menos anterior a los dígitos que aparecen en la pantalla. Deje que se estabilice la lectura del peso. El peso mostrado es el peso real del paciente (véase la Fig. 68).

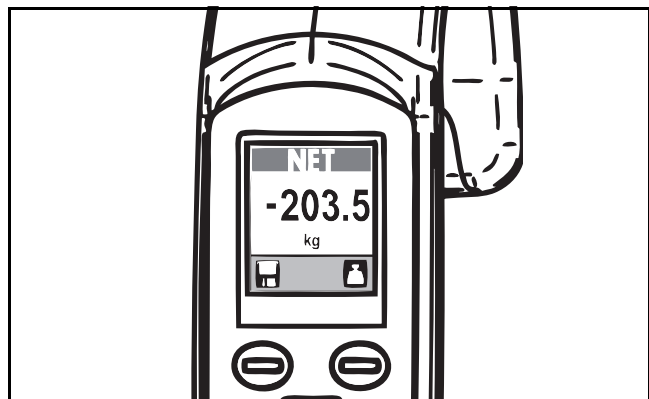

Fig. 68

- 4) Pulse el botón de guardar si es necesario almacenar el peso en la memoria. Aparecerán barras horizontales por encima y debajo de los dígitos en la pantalla para indicar que se ha activado la función de guardar. La función «Guardar» permanecerá activa hasta que se pulse de nuevo el botón.

**PRECAUCIÓN:** Si la unidad se restablece mientras el paciente se encuentra todavía colgado del arnés, la báscula saldrá del rango nulo y mostrará «8888.8» para indicar un estado de error. Retire el paciente de la MAXI MOVE y proceda a restablecer la unidad.



# Báscula

## Unidades de peso

La unidad de peso se configura en kilogramos para Europa y ello no puede ser alterado. Para instrumentos no europeos, la unidad de peso podrá ser configurada en «kg» o «lb».

- 1) En el momento de la puesta en marcha, pulse los dos botones de accionamiento de la báscula al mismo tiempo (véase la Fig. 69).

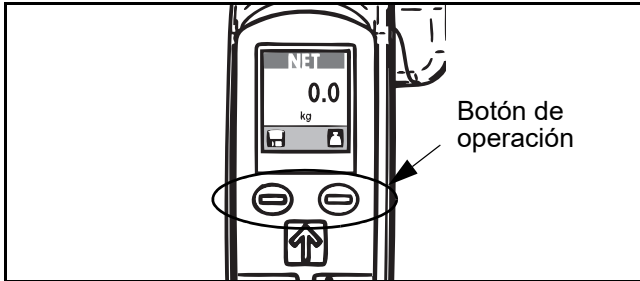

Fig. 69

Con esto se obtiene acceso a la pantalla de estado de la grúa. Se visualizarán dos llaves de tuercas cruzadas en el centro de la pantalla. También se mostrarán en la parte superior e inferior de la pantalla flechas indicadoras de subir y bajar (véase la Fig. 70).

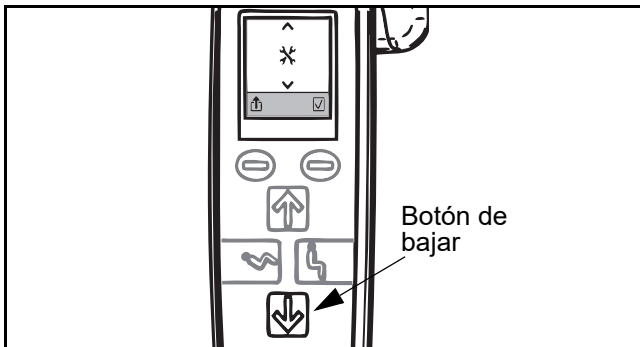

Fig. 70

- 2) Seguidamente, pulse el botón de bajar para obtener acceso al menú de configuración.

El icono con la báscula reemplazará las llaves de tuercas cruzadas en el centro de la pantalla (véase la Fig. 71).

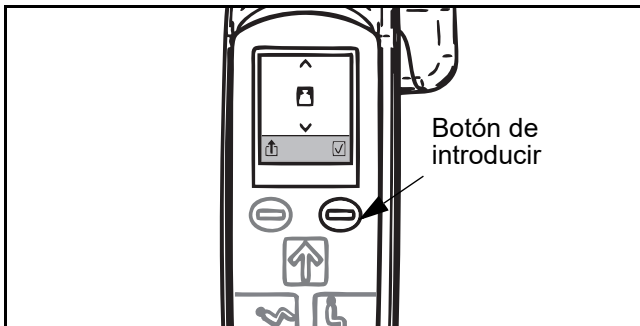

Fig. 71

- 3) Pulse el botón Introducir para obtener acceso a la opción de unidades de peso. Las unidades de peso «kg» o «lb» reemplazarán el icono con la báscula en el centro de la pantalla (véase la Fig. 72).

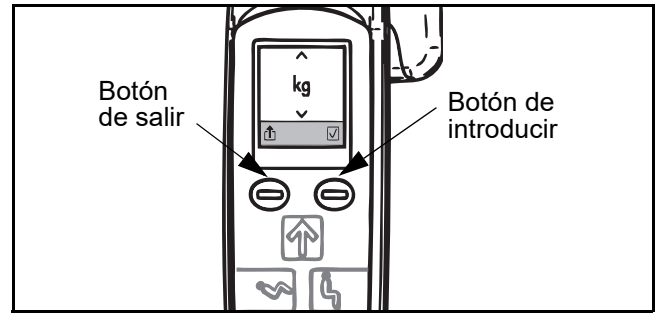

Fig. 72

- 4) Pulse el botón de bajar para alternar entre «kg» y «lb».
- 5) Para guardar los ajustes y regresar al modo normal, pulse el botón Introducir. Para salir sin guardar los cambios, pulse el botón Salir.

# Báscula - Miniguía de instrucciones para el mando a distancia

## MÉTODO A

### PUESTA EN MARCHA

Con el arnés ya instalado en el bastidor

#### PASO 1

La unidad ya se ha puesto automáticamente en cero y considerado el peso del arnés.

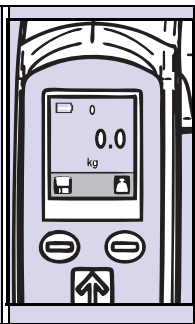

#### PASO 2

Pesar al paciente. El número visualizado en la pantalla es el peso real del paciente.

Botón de guardar

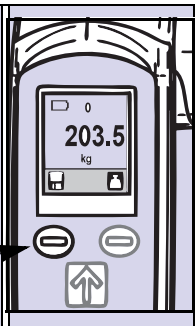

### PARA GUARDAR LOS DATOS

Pulse el botón de guardar para mantener el peso visualizado en la pantalla. Pulse de nuevo el botón de guardar para regresar al uso normal.

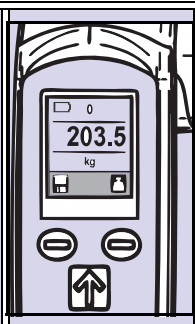

### PUESTA EN MARCHA

Con el arnés aún no instalado en el bastidor

#### PASO 1

Acople el arnés al bastidor. Se visualiza en la pantalla el peso del arnés.

Botón de báscula



#### PASO 2

Pulse el botón de báscula para pesar la tara. Seguidamente, la pantalla visualizará un peso nulo.



#### PASO 3

Pesar al paciente. El número visualizado en la pantalla es el peso real del paciente.

Botón de guardar

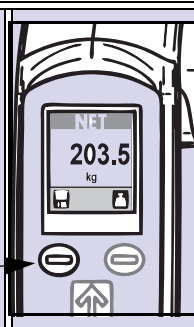

### PARA GUARDAR LOS DATOS

Pulse el botón de guardar para mantener el peso visualizado en la pantalla. Pulse de nuevo el botón de guardar para regresar al uso normal.

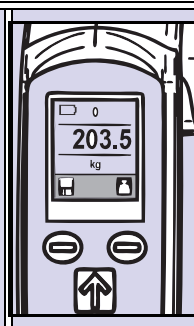

## MÉTODO B

### DURANTE UNA TRANSFERENCIA

Con el paciente ya instalado en la grúa

#### PASO 1

Pulse el botón de la báscula para visualizar en la pantalla una lectura nula.

Botón de báscula

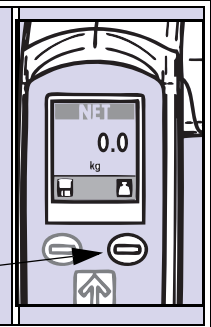

#### PASO 2

Complete la transferencia y retire al paciente de la grúa. La lectura en la pantalla se convertirá en un número negativo.

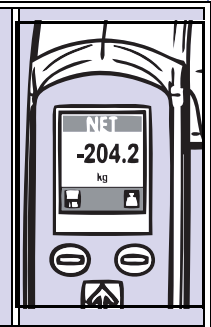

#### PASO 3

Vuelva a instalar el arnés en el bastidor. Ignore el signo de menos. El número visualizado en la pantalla es el peso real del paciente.

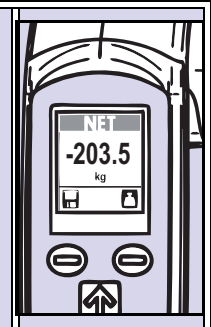

### PARA GUARDAR LOS DATOS

Pulse el botón de guardar para mantener el peso en la pantalla. Pulse de nuevo el botón de guardar para regresar al uso normal.



# Báscula - Miniguía de instrucciones para el mando a distancia

## PARA CAMBIAR LAS UNIDADES DE PESO

### PUESTA EN MARCHA

#### PASO 1

Para visualizar la pantalla de estado de la grúa, pulse al mismo tiempo ambos botones de accionamiento.

Botones de operación

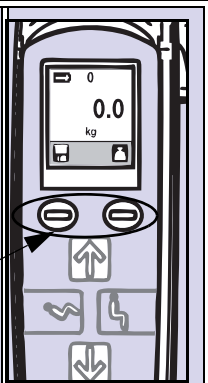

#### PASO 2

Para obtener acceso a la pantalla de configuración, pulse el botón de bajar en el mando a distancia. La primera pantalla visualizada será la de Unidad de peso.

Botón de bajar

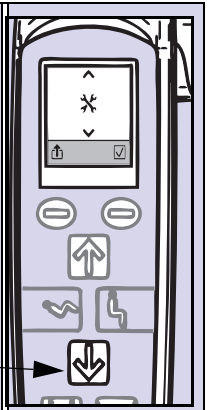

#### PASO 3

Pulse el botón de guardar para mantener el peso visualizado en la pantalla. Pulse de nuevo el botón de guardar para regresar al uso normal.

Botón de introducir

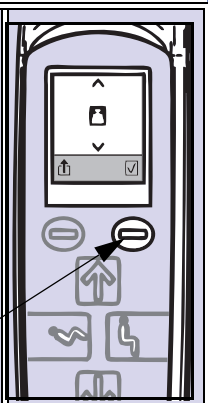

#### PASO 4

Para alternar entre kg y lb, pulse el botón de bajar.

Botón de bajar

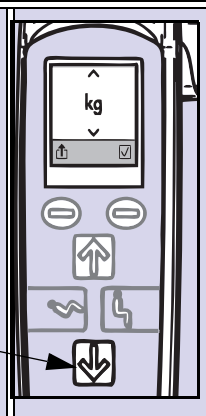

#### PASO 5

Para guardar los ajustes y regresar al modo normal, pulse el botón introducir.

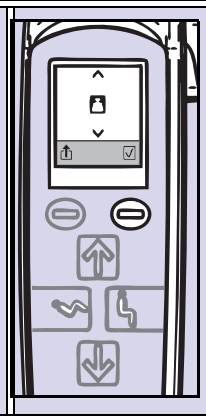

## PANTALLAS DE AVISO

### AVISO POR SOBRECARGA

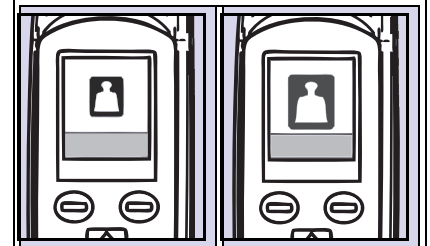

La pantalla mostrará símbolos de la báscula pequeños y grandes alternativamente. Proceda a bajar el paciente inmediatamente.

### ADVERTENCIA DE CARGA INCOMPLETA

La pantalla mostrará un valor límite de carga incompleta. Retire el peso y reinicie la grúa.

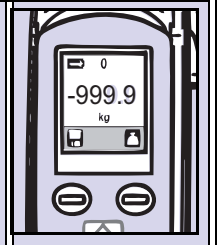

### AVISO POR INCLINACIÓN (PARA BÁSCULAS DESTINADAS A EUROPA SOLAMENTE)

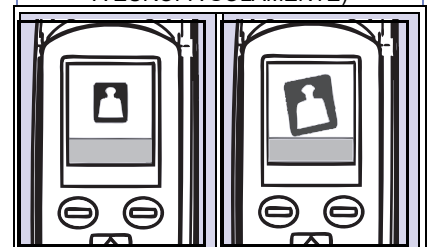

La pantalla alternará el símbolo de la báscula con un símbolo de inclinación mayor. Reubicar sobre una superficie nivelada e intente el pesaje de nuevo.

### BAJO NIVEL DE BATERÍA

En la esquina superior izquierda de la pantalla se visualizará un símbolo de nivel bajo de batería. Recargue las baterías cuanto antes posible.

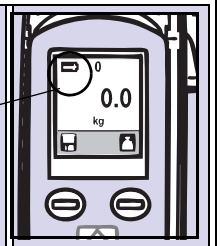

### OTROS AVISOS

En la esquina superior derecha de la pantalla se visualizarán llaves de tuerca cruzadas. Póngase en contacto con un técnico de Arjo para solicitar servicio.

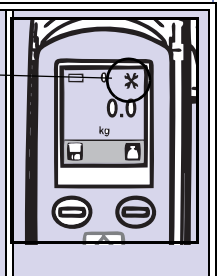

(continúa en la columna siguiente)

# Carga de baterías

La MAXI MOVE incluye un indicador de nivel de carga de batería en el mando a distancia. El nivel de carga de la batería se muestra automáticamente en la pantalla LCD poco después de la puesta en marcha inicial, o tras reactivarse del modo de espera (véase la Fig. 73).



Fig. 73

Para prolongar la vida útil de las baterías, se recomienda recargarlas sobre una base regular antes de que su carga se reduzca demasiado. Debe tenerse cuidado de que las baterías no sean vaciadas de manera innecesaria.

El indicador de nivel de batería en el mando a distancia mostrará si las baterías de la MAXI MOVE están casi agotadas y emitirá dos pitidos cada minuto (véase la Fig. 74). En ese momento, debe finalizar el traslado y cambiar la batería.

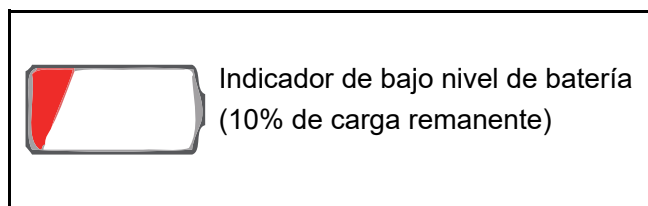

Fig. 74

Si las baterías se vacían por completo, la grúa pasará automáticamente al modo de espera. A cualquier intento de usar la grúa, se emitirán 3 pitidos y la pantalla del mando a distancia visualizará brevemente el icono de bajo nivel de batería. Seguidamente la grúa retornará al modo de espera y no funcionará a menos que las baterías sean recargadas.

## Pack de baterías

La vida útil de la batería es variable (2-3 años) y depende de si se carga correctamente y del esfuerzo de carga.

**PRECAUCIÓN:** Las baterías deben recargarse durante un mínimo de 8 horas antes de la puesta en marcha inicial de la grúa para garantizar la eficacia del producto y la duración de la vida útil de la batería.

## Desmontaje de la batería

Cuando el indicador de nivel de carga de baterías en la pantalla del mando a distancia visualiza el icono de bajo nivel de carga de batería, proceda a completar el ciclo de levantamiento. Luego lleve la grúa hasta un lugar conveniente para desmontar la batería. La batería desmontable reduce el tiempo de inactividad de la grúa a causa de tener las baterías descargadas. Para desmontar la batería descargada, pulse el botón rojo y tire de ella hacia usted para sacarla (véase la Fig. 75). Sustituya la batería por una totalmente cargada retirada de la unidad de carga montada en la pared.

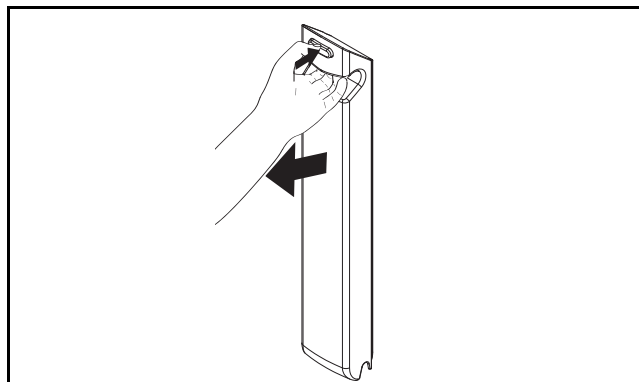

Fig. 75

## Carga de la batería

En la MAXI MOVE se usan baterías herméticas de ácido de plomo montadas debajo de la caja de control. Las baterías de ácido de plomo no están sujetas a un efecto de memoria. Así pues, las baterías no deberán ser vaciadas por completo antes de ser recargadas. La caja de control incorpora un medio que desconecta el control automático tras dos minutos de inactividad para prevenir el vaciado de la batería mientras la grúa permanece en modo de espera. La grúa es reactivada pulsando cualquiera de los botones del mando a distancia o del panel de control.

Se recomienda que la batería sea desmontada de la grúa cuando no va a ser usado durante un periodo de tiempo prolongado, y que sea recargada cuando el indicador de descarga de batería muestre en la pantalla del mando a distancia un bajo nivel de carga.

Para prolongar la vida útil de la batería, proceda a recargarla antes de que llegue a su bajo nivel de carga.

La grúa incorpora un dispositivo de aviso audible que se activará cuando el indicador de descarga de batería visualice en la pantalla del mando a distancia un icono de bajo nivel de carga.

Para asegurarse de que la MAXI MOVE esté siempre lista para ser utilizada, se recomienda tener disponible en todo momento una batería recién cargada. Esto se logra teniendo disponible una segunda batería de reserva, y manteniendo una en carga mientras se usa la otra.

# Carga de baterías

---

Cuando una batería totalmente cargada es insertada en la grúa, en la pantalla del mando a distancia se visualizará una batería totalmente cargada color verde. No obstante, si se inserta una batería parcialmente cargada, la pantalla del mando a distancia reflejará el nivel de carga correspondiente.

Utilice únicamente baterías diseñadas para su uso con el dispositivo. Si tiene alguna duda, no utilice la batería. Compare la etiqueta de la batería con las especificaciones técnicas de las instrucciones de uso para asegurarse de que la batería pertenezca al dispositivo. Si no fuera posible confirmar el modelo de la batería, póngase en contacto con personal cualificado.

## Recarga de la batería:

Consulte las instrucciones de uso del cargador de baterías montado en pared.

**ADVERTENCIA:** Sujete con seguridad la batería para que no se caiga y reciba daños o cause lesiones personales.

**AVISO:** No coloque o almacene la batería a la luz directa del sol o cerca de una fuente de calor para evitar el riesgo de incendio y/o una fuga química.

**AVISO:** No exponga las baterías a las llamas. Pueden abrirse y provocar fugas de productos químicos.

En un buen programa de trabajo se deberán incluir baterías totalmente cargadas listas para ser utilizadas en cada próximo turno de trabajo.

A la hora de reciclar y desechar las baterías, deberán observarse las reglas vigentes en la localidad. De no hacerse así, las baterías podrán explotar, soltar su contenido y causar lesiones personales. A la hora de devolver las baterías, proceda a aislar sus bornes con cinta adhesiva u otros medios, ya que de otro modo la electricidad residual remanente en ellas podría provocar incendios o explosiones. En el diagrama siguiente se ilustran los símbolos de reciclado y de desecho (véase la Fig. 76).

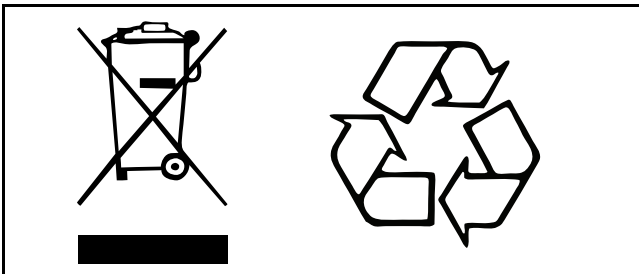

Fig. 76

## Métodos de seguridad para con las baterías y el cargador

Consulte las instrucciones de uso del cargador de baterías montado en pared 001-24257-\*\*.

# Cuidado de su MAXI MOVE

La frecuencia con que se realizan las operaciones siguientes dependerá del nivel de utilización del producto.

A menos que se indique de otro modo, después de cada uso deberán llevarse a cabo los procedimientos de limpieza, desinfección, cuidado e inspección descritos en esta sección.

## Cuidado y limpieza de arneses

Los arneses deben ser verificados antes y después de ser utilizados con cada paciente y si es necesario deberán ser lavados de acuerdo con las instrucciones incluidas en el arnés. Esto es especialmente importante cuando se usa el mismo producto para otro paciente, con el fin de reducir al mínimo la posibilidad de contagio.

Debe evitarse presión mecánica durante el procedimiento de lavado y secado, por ejemplo, el enrollado o planchado, ya que con ello se pueden dañar partes vitales para la seguridad y el funcionamiento cómodo del arnés.

La camilla con correas transversales y correas de suspensión deberá ser comprobada y lavada, si es necesario. Las temperaturas de lavado no deben superar los 80 °C (176 °F). El lavado debe hacerse usando detergentes suaves. No planchar. Consulte también la hoja de instrucciones del arnés.

Es indispensable inspeccionar detenidamente los arneses, los bucles del mismo, sus correas y clips de sujeción antes de cada uso. Si los arneses, bucles o correas están deshilachados, o cualquiera de los clips está dañado, el arnés deberá retirarse de uso y cambiarse inmediatamente.

## Limpieza, desinfección y cuidado de la grúa

**NOTA:** Se recomienda limpiar la grúa y sus accesorios después de usarlos con cada paciente.

**ADVERTENCIA:** Para evitar lesiones oculares y cutáneas, no desinfecte nunca la grúa ni los accesorios en presencia de un paciente, y utilice siempre gafas y guantes de protección. En caso de contacto, aclare bien la zona con abundante agua. Si la piel o los ojos se irritan, acuda a un médico. Consulte siempre la ficha de datos de seguridad relacionada con el desinfectante.

## Eliminar los residuos visibles:

- 1) Retire el paquete de la batería y piezas generales como los arneses, los cojines y las correas de suspensión (si corresponde).
- 2) Retire los residuos visibles de la MAXI MOVE con un paño empapado en agua. Empezar por arriba y vaya bajando.
- 3) Limpie los residuos visibles de todas las piezas que ha retirado y el paquete de la batería con un paño mojado con agua mezclada con limpiador líquido.

## Limpieza:

- 1) Use un cepillo o un paño humedecido con limpiador líquido para limpiar vigorosamente la grúa, el paquete de la batería y las piezas que ha retirado (para eliminar cualquier depósito).
- 2) Use otro paño húmedo con agua limpia para eliminar cualquier rastro de limpiador líquido de la grúa, el paquete de la batería y las piezas que ha retirado.
- 3) Si el desinfectante no puede eliminarse de algunas partes a las que es difícil acceder, rocíe agua en la pieza afectada y limpie con toallas/paños desechables. Repita el proceso hasta que haya eliminado el líquido de limpieza.
- 4) Repita los pasos 1 a 3.
- 5) Deje secar las piezas.
- 6) Vuelva a instalar las partes que ha retirado y la batería en la grúa.

**PRECAUCIÓN:** no empape el producto, ya que con ello se podrían dañar los componentes eléctricos y causar corrosión interna.

Si se usa un secador de aire caliente para secar la grúa, la temperatura no debe superar los 80 °C (176 °F).

No use disolventes a base de petróleo, ya que estos pueden dañar las piezas de plástico.

**NOTA:** Preste especial atención a las zonas indicadas a continuación (véase la Fig. 77). Estas zonas son más propensas a albergar gérmenes. Use un cepillo más pequeño o un hisopo de algodón para acceder a ellas.

Partes de la MAXI MOVE que necesitan una limpieza y desinfección especial

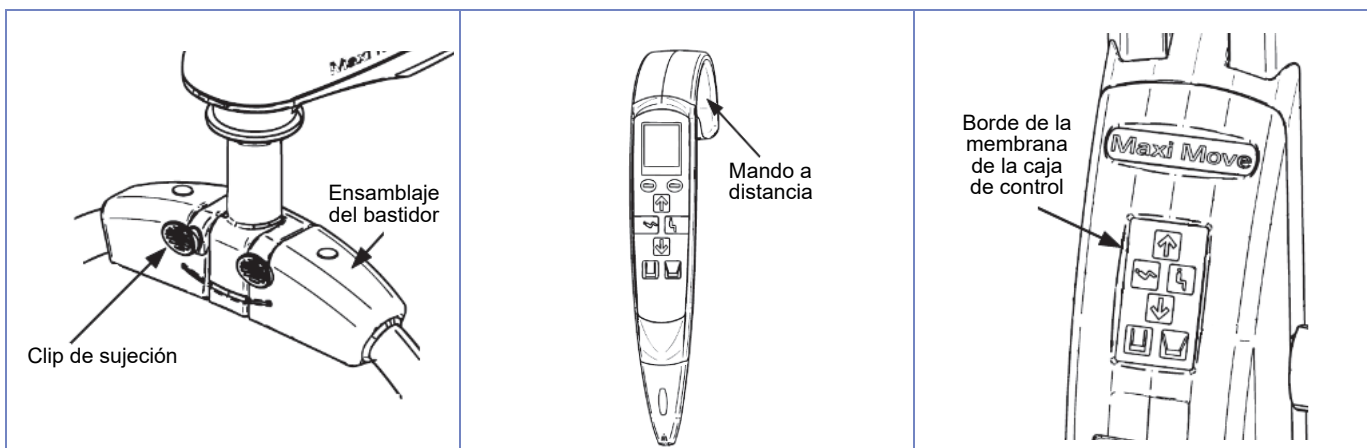

Fig. 77



# Cuidado de su MAXI MOVE

## Desinfección:

Para desinfectar el dispositivo, primero limpie el equipo y después frótelos con una solución que contenga uno de los desinfectantes compatibles indicados a continuación:

Agentes desinfectantes	Maxi Move	Clip de sujeción	Conjunto del bastidor	Empuñadura del mando	Borde de la membrana del panel de control
Amonio cuaternario ≤0,28 % (2800 ppm)	X	X	X	X	X
Alcohol isopropílico ≤70 %	X	X	X	X	X
Fenol ≤ 1,56 % (15 600 ppm)	X	X	X	X	X
Ácido peracético ≤0,25 % (2500 ppm)	X	X	X	X	X
Lejía ≤1 % (10 000 ppm)	X	X	X	X	X
Peróxido de hidrógeno ≤1,5 %	X	X	X	X	X

**NOTA: La desinfección del dispositivo puede provocar la decoloración de algunos de sus componentes. El cable del mando a distancia (lejía o peróxido de hidrógeno) y el asa DPS (peróxido de hidrógeno) pueden adquirir un aspecto ligeramente pegajoso tras un contacto repetido con los agentes desinfectantes mencionados.**

Los métodos de desinfección deben cumplir con la normativa local o nacional (Desinfección de instrumentos médicos), en función del centro sanitario o país en el que se utilice. En caso de duda, consulte a un especialista local en control de infecciones.

También pueden utilizarse toallitas desinfectantes que se suministran ya impregnadas con una solución al 70 % de porcentaje en volumen de alcohol isopropílico. Frote vigorosamente el equipo cuando use las toallitas, con el fin de promover la desinfección eficaz de las superficies de la grúa. El uso de las toallitas de alcohol isopropílico al 70 % v/v ha mostrado ser efectivo contra MRSA y varios otros microorganismos en condiciones de suciedad ligera.

# Cuidado de su MAXI MOVE

## Verificaciones diarias obligatorias

Las verificaciones siguientes deberán ser realizadas diariamente:

- Asegure que la batería esté siempre totalmente cargada.
- Compruebe que las ruedas estén sujetas con seguridad al chasis.
- Examine con cuidado todas las piezas expuestas, especialmente las que están en contacto directo con el paciente. Asegúrese de que no se hayan formado grietas o aristas vivas que puedan causar lesiones en la piel del paciente o que puedan ser poco higiénicas.
- Compruebe que estén seguros todos los adaptadores externos y que estén apretados todos los tornillos y tuercas.
- Asegure que todas las etiquetas de instrucción estén firmemente instaladas y en buena condición de lectura.

## Pruebas periódicas

Ciertas pruebas deben ser realizadas a intervalos semanales. Es aconsejable someter a prueba las diversas funciones del equipo para asegurar que todo funciona correctamente. Si tiene cualquier tipo de duda o si percibe cambios en el rendimiento de su grúa, póngase en contacto con su representante local de Arjo.

**Debe probarse el movimiento pleno y eficaz del mecanismo de levantamiento / bajada.** Proceda a levantar y bajar el brazo usando el mando a distancia. Asimismo someta a prueba los interruptores incluidos en el panel de control.

**Función de parada automática:** Con el brazo bien alzado sobre su posición más baja y la grúa dispuesta sobre una cama vacía, use el mando a distancia para bajar el brazo hasta la cama. Cuando la bajada del brazo experimenta una restricción, el motor se detendrá. Suelte el botón de bajada del mando a distancia después de un segundo o dos. Use el mando a distancia para levantar el brazo. Seguidamente repita esta prueba usando el panel de control. Esta comprobación se hace para asegurar que la parada automática funcione correctamente.

**Parada inmediata:** Para probar la función de parada inmediata, use el mando a distancia remoto de para subir o bajar el brazo. Mientras funciona, pulse el botón de parada de emergencia (véase la Fig. 9). El movimiento motorizado deberá detenerse inmediatamente.

Pulse el botón de encendido para resetear la función normal (véase la Fig. 9). Repita esta prueba usando el panel de control. Proceda a resetear la función normal. Repita esta comprobación para la función de apertura/cierre de las patas del chasis, y restablezca el botón de encendido.

**Función del chasis de ancho ajustable:** Use el mando a distancia o panel de control para abrir y cerrar las patas del chasis a fin de comprobar un movimiento pleno y eficaz.

**Condición general de la grúa:** Debe llevarse a cabo una inspección visual general de todas las piezas externas, y todas las funciones deberán verificarse para asegurar que funcionen correctamente y que no se hayan producido daños durante el uso.

**PRECAUCIÓN:** En caso de tener cualquier duda referente al funcionamiento correcto de la MAXI MOVE, retírela de servicio y póngase en contacto con el departamento de servicio de Arjo.

## Consejo referente al servicio

Arjo recomienda realizar el mantenimiento de la MAXI MOVE a intervalos periódicos. Consulte el programa de mantenimiento preventivo de la MAXI MOVE (documentación de Arjo n.º 001.25065).

En condiciones de uso normal, los elementos siguientes están sujetos a desgaste: arneses, baterías, correas y ruedas orientables. Estos elementos deben ser verificados de manera regular, como se describe previamente, y ser cambiados según convenga.

**AVISO:** Nunca proceda al mantenimiento o reparación de la grúa mientras un paciente la esté usando.

**AVISO: GRÚAS PARA EL REINO UNIDO SOLAMENTE:** El 5 de diciembre de 1998 entró en vigor nueva legislación importante que ha afectado al programa de servicio de las grúas de paciente, baños de altura variable y otros equipos de levantamiento y bajada. El titular del permiso deberá satisfacer el Reglamento de operaciones de elevación y de Equipos Elevadores (LOLER) de 1998 y el Reglamento de Provisión y Uso de Equipos de Trabajo (PUWER 98). Se ha preparado un programa de inspecciones a fondo cada seis meses para satisfacer los requerimientos de la ley. Los detalles pueden solicitarse a Arjo Service UK.

Podrán obtenerse listas de piezas y diagramas de circuitos solicitándolas previamente a Arjo o a sus distribuidores autorizados. Podrán obtenerse piezas de repuesto, si se requieren, solicitándolas a Arjo o a sus distribuidores aprobados.

Para el cambio de ciertos componentes se necesitan herramientas especiales. El modo más sencillo, seguro y eficaz para mantener el producto en buenas condiciones, es que sea sometido a un servicio metódico y profesional realizado por un representante de Arjo usando piezas de repuesto aprobadas por Arjo.

Si desea información sobre los manuales de servicios y mantenimiento, así como sobre los contratos de mantenimiento, póngase en contacto con el distribuidor local de Arjo.



# Localización y reparación de averías

Problema en la grúa	Resolución
El mando a distancia no responde	<ul style="list-style-type: none"> <li>• Verifique el botón de parada de emergencia rojo en la caja de control.</li> <li>• Verifique el cable del mando a distancia.</li> <li>• Verifique la condición de la batería (sustitúyala por una completamente cargada).</li> </ul>
Los botones de SUBIR y BAJAR en la caja de control no responden	<ul style="list-style-type: none"> <li>• Verifique el botón de parada de emergencia rojo en la caja de control.</li> <li>• Verifique la condición de la batería (sustitúyala por una completamente cargada).</li> </ul>
El DPS motorizado no responde	<ul style="list-style-type: none"> <li>• Verifique el botón de parada de emergencia rojo en la caja de control.</li> <li>• Verifique que esté conmutado el mando a distancia.</li> <li>• Verifique que esté correctamente instalada la barra de soporte.</li> </ul>
La caja de control emitirá dos pitidos que se repetirán cada 30 segundos.	<ul style="list-style-type: none"> <li>• Bajo nivel de batería Sustituya por la batería recién cargada.</li> </ul>
La caja de control emite tres pitidos sonoros y la grúa se apaga.	<ul style="list-style-type: none"> <li>• Bajo nivel de batería Sustituya por la batería recién cargada.</li> </ul>
La caja de control emite un pitido de 1 segundo de duración mientras la pantalla del mando a distancia cambia de color entre rojo y negro.	<ul style="list-style-type: none"> <li>• La grúa se bloquea. Pulse el botón de bajar para que descienda el brazo hasta la posición de desbloqueo.</li> </ul>
La caja de control emite pitidos en condiciones distintas a las anteriormente mencionadas.	<ul style="list-style-type: none"> <li>• Llame a Arjo para solicitar un mantenimiento.</li> </ul>
Si el actuador se «cala» durante el levantamiento	<ul style="list-style-type: none"> <li>• Bajo nivel de batería Sustituya por la batería recién cargada. No exceda la capacidad de levantamiento.</li> </ul>
Problema en el cargador	
Consulte las instrucciones de uso del cargador de baterías montado en pared 001-24257-**.	
Fallo de la batería	Resolución
La batería está correctamente encajada pero no hay luces visibles.	<ul style="list-style-type: none"> <li>• Solicite servicio (el cargador puede estar averiado).</li> </ul>
El indicador luminoso amarillo no se apaga tras un periodo de varias horas de carga.	<ul style="list-style-type: none"> <li>• La batería requiere recambio. Solicite un recambio a Arjo.</li> </ul>
La batería está totalmente cargada cuando está en el cargador, pero cuando se instala en la grúa solamente realiza unos pocos levantamientos.	<ul style="list-style-type: none"> <li>• La batería requiere recambio. Solicite un recambio a Arjo.</li> </ul>

# Etiquetas

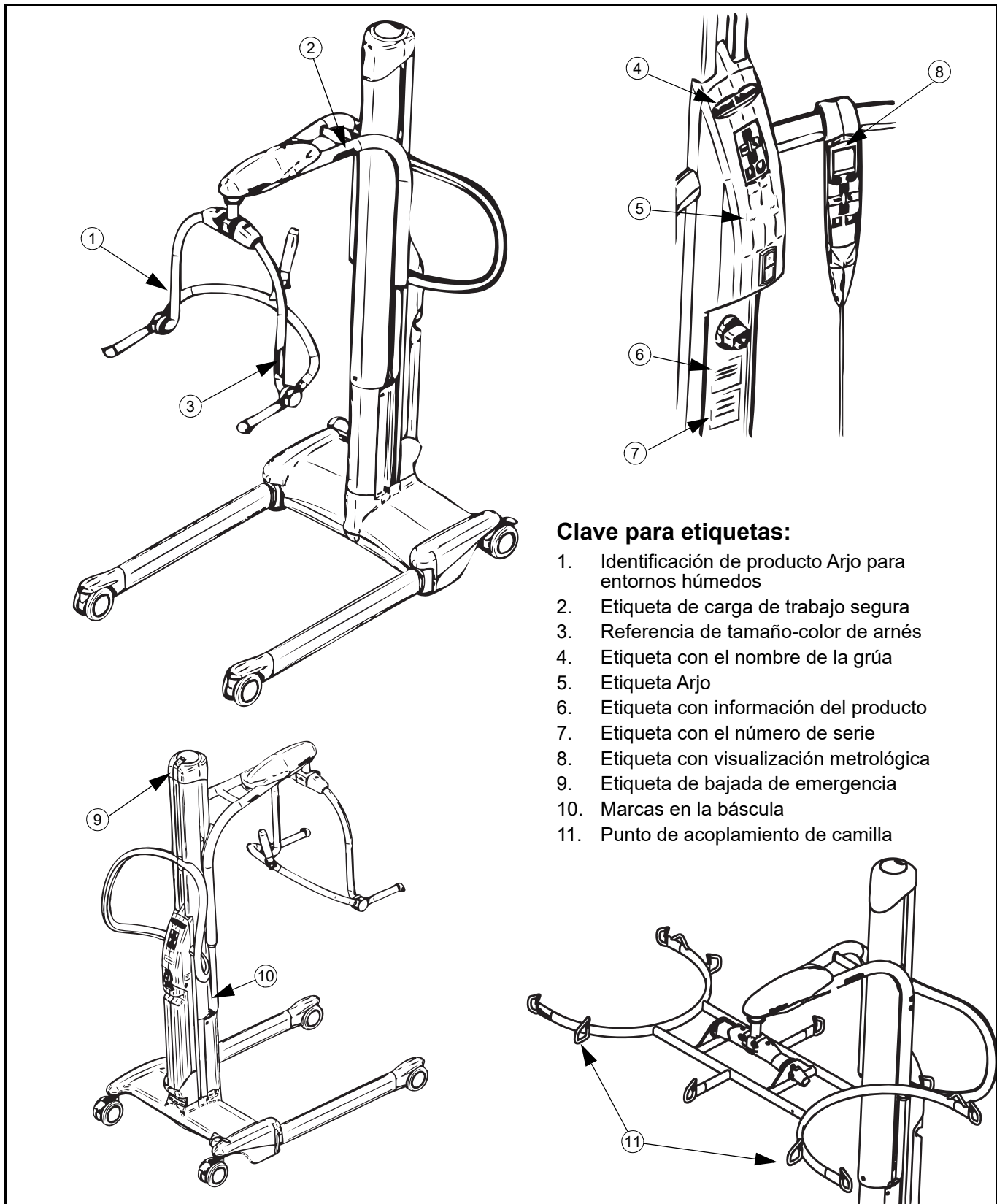

Fig. 78

# Especificaciones técnicas

INFORMACION SOBRE EL PRODUCTO		MAXI MOVE
Peso total (brazo de serie, sin accesorios)	64,5 kg (142 lb)	
Capacidad de elevación (CTS)	Brazo regular: 227 kg (500 lb) Brazo extendido: 130 kg (287 lb)	
Peso de la batería	5,0 kg (11 lb)	
Diámetro de giro	1222 mm (48 pulg.)	
Requerimiento mínimo para puertas	717 mm (28,25 pulg.) para la base estándar (KMCS <sub>**</sub> ) y la base baja (KMCL <sub>**</sub> ) 770 mm (30 3/8 pulg.) para la base extra baja (KMCE <sub>**</sub> )	
Fuerza de operación de los controles	2,5- 3 N	
SISTEMA ELÉCTRICO		
Grado de protección	IPx7 - Mando de control IP24 - MAXI MOVE	
Alimentación interna	24 V CC	
Tipo de batería	Recargable (ácido de plomo hermética)	
Capacidad de la batería	24 V CC, 4,0 Ah a 5,5 Ah	
Entrada del cargador de baterías (n.º de ref. NDA8200)	100–240 V CA, 50–60 Hz	
Límite de corriente de subida y bajada	12 ± 1 Amp.	
Ciclo de servicio	15 % - máx. 2 min. uso continuo	
Nivel de energía sonora de subida	61,9 dBA	
Nivel de energía sonora de bajada	61,7 dBA	
Equipo de uso médico	Protección de tipo BF contra descargas eléctricas de conformidad con la norma CEI 60601- 1	
<p>Este producto Arjo cumple con los requisitos en materia de compatibilidad electromagnética establecidos en la norma CEI 60601-1-2.</p> <p>La MAXI MOVE cumple con las normas CEI 60601-1, incluidas las normas aplicables a cada parte y las desviaciones nacionales. La MAXI MOVE también cumple la norma ISO 10535 (excepto si se usa junto a una camilla; véase la sección «Utilización de la MAXI MOVE»).</p>		
<p><b>ADVERTENCIA:</b> No debe usarse equipo portátil de comunicaciones por RF (incluidos periféricos como cables de antena y antenas externas) a menos de 30 cm de cualquier parte de la Maxi Move, incluidos los cables especificados por el fabricante. En caso contrario, se podría degradar el rendimiento de este equipo.</p> <p>Consulte el apartado «Compatibilidad electromagnética» para obtener más detalles.</p>		
ESPECIFICACIONES DE LA BASCULA DIGITAL		
Escala de pesos	227 kg (500 lb)	
Tipo de pantalla y resolución	0,1 kg (0,2 lb), pantalla de cristal líquido	
Precisión (en servicio):	2-50 kg ±50 g / 4-110 lb ±0,1 lb Clase III 50-200 kg ±100 g / 100-440 lb ±0,2 lb 200-227 kg ±150 g / 440-500 lb ±0,3 lb	
CONDICIONES DE FUNCIONAMIENTO Y ALMACENAMIENTO		
Intervalo de temperatura ambiente	Funcionamiento: 5 a 40 °C (+41 a+104 °F) Almacenamiento: De -25 a 70 °C (de -13 a 158 °F)	
Intervalo de humedad relativa:	Funcionamiento: 15 a 93 % (sin condensación) Almacenamiento: Hasta 93 % (sin condensación)	
Intervalo de presión atmosférica	Funcionamiento: 795 hPa a 1060 hPa (máx. 2000 m) Almacenamiento: de 500 a 1060 hPa	
<p><b>ADVERTENCIA:</b> El equipo no es apto para usar en presencia de una mezcla anestésica inflamable en contacto con el aire o con oxígeno o con óxido nitroso. El uso de la MAXI MOVE en este entorno podría causar una explosión. La grúa podría generar alguna chispa en su interior e inflamar el gas.</p>		
ELIMINACIÓN SEGURA AL FINAL DE LA VIDA ÚTIL		
Batería	Plomo-ácido hermetizada, recargable, reciclable. Todas las baterías del producto se deben reciclar por separado. Las baterías se deben desechar de acuerdo con lo establecido en las normativas nacionales o locales.	

# Especificaciones técnicas

Embalaje	Cartón corrugado, reciclable Poliestireno expandido (EPS), reciclable
La grúa	Separación y reciclaje. Los componentes fabricados principalmente con diferentes tipos de metal (con un contenido de metal superior al 90 % de su peso); por ejemplo, barras de arneses, barandillas, soportes verticales, etc., se deben reciclar como metales.
Componentes eléctricos y electrónicos	Los sistemas de elevación que tengan componentes eléctricos o electrónicos, o un cable eléctrico, se deben desmontar y reciclar de acuerdo con lo establecido en la directiva sobre residuos de aparatos eléctricos y electrónicos (RAEE), o de acuerdo con lo establecido en la normativa local o nacional.
Arneses	Los arneses, incluidos los refuerzos/estabilizadores, el material acolchado y cualquier otro material textil, polímeros o materiales plásticos, etc., se deben clasificar como residuos combustibles.

## Dimensiones de la grúa

- 1) DIMENSIONES CON LA GRÚA NO CARGADA
- 2) TOLERANCIAS DE DIMENSIONES:  $\pm 10$  mm (3/8 pulg.)

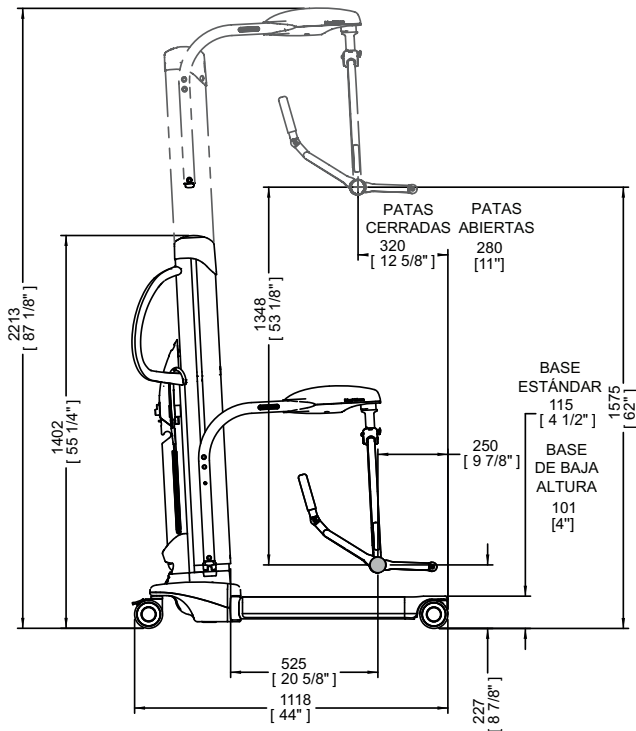

CON BASTIDOR SPD, BASE ESTÁNDAR Y BASE DE BAJA ALTURA (BRAZO ESTÁNDAR)

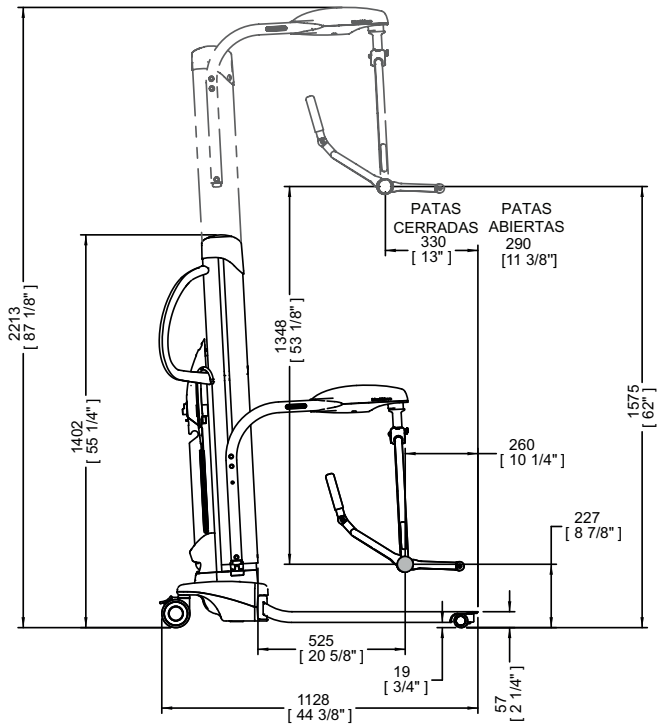

CON BASTIDOR SPD Y BASE DE ALTURA EXTRABAJA (BRAZO ESTÁNDAR)

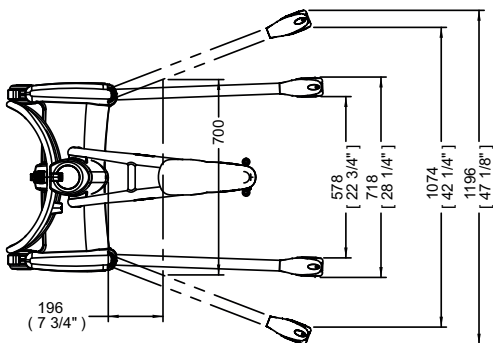

DIMENSIONES DE LA BASE  
(BASE ESTÁNDAR Y BASE DE BAJA ALTURA)

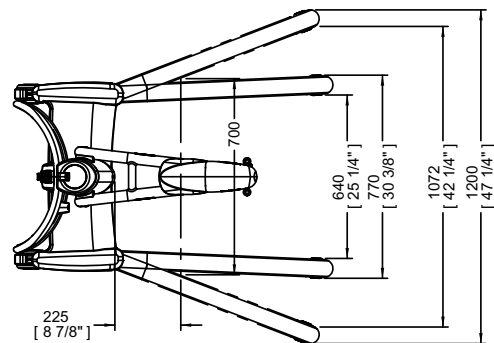

DIMENSIONES DE LA BASE  
(BASE EXTRABAJA)

# Especificaciones técnicas

## Dimensiones de la grúa

1) DIMENSIONES CON LA GRÚA NO CARGADA

2) TOLERANCIAS DE DIMENSIONES:  $\pm 10$  mm (3/8 pulg.)

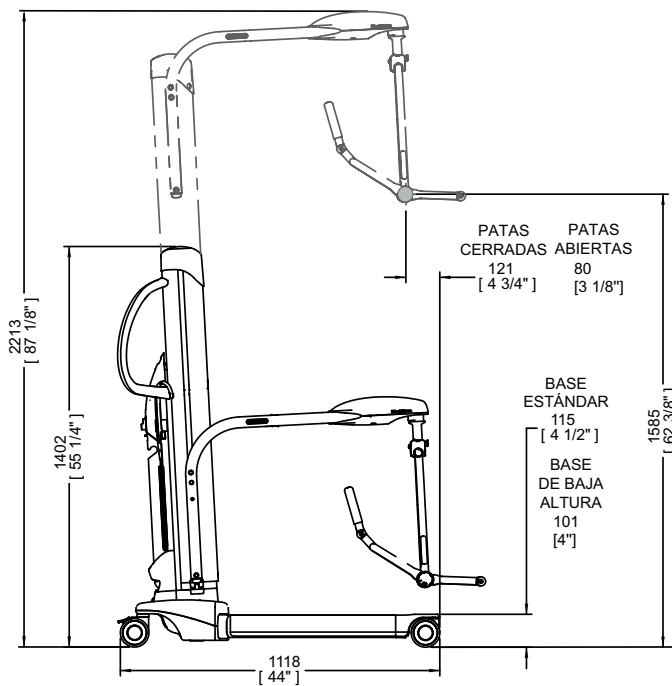

CON BASTIDOR SPD, BASE ESTÁNDAR Y BASE DE BAJA ALTURA (BRAZO EXTENDIDO)

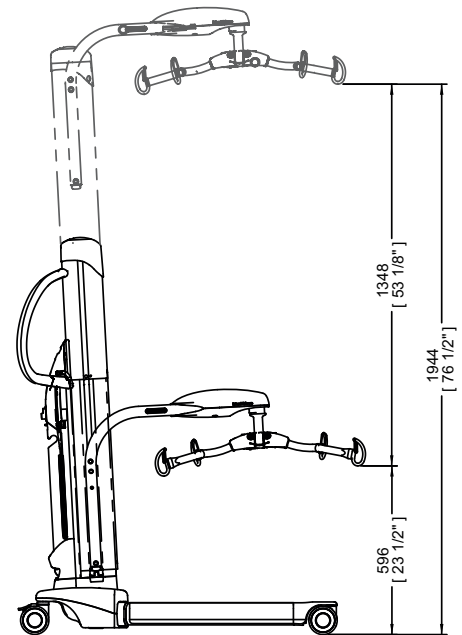

CON BASTIDOR DE BUCLE DE 4 PUNTOS

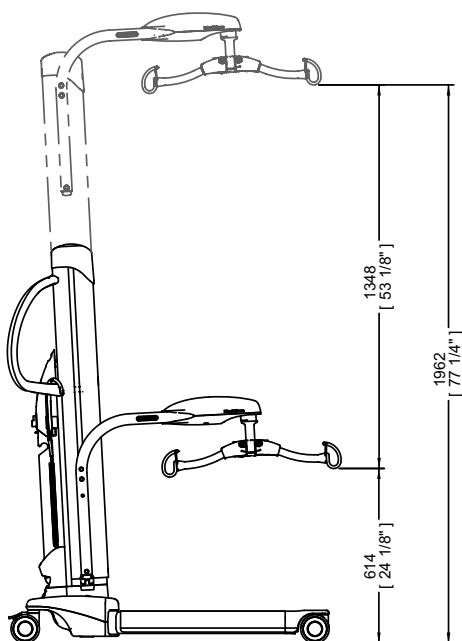

CON BASTIDOR DE BUCLE DE 2 PUNTOS

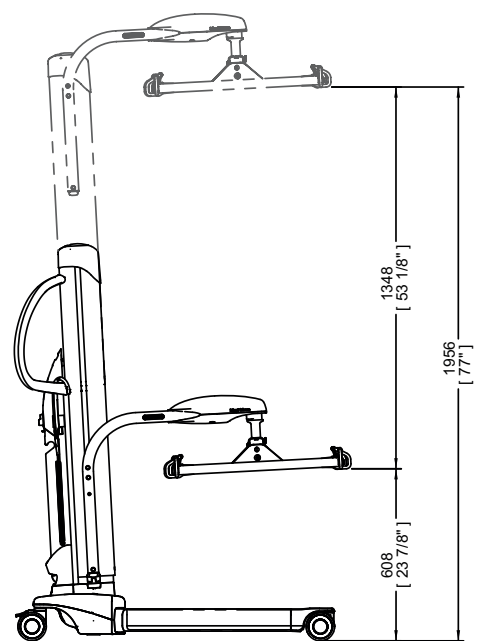

CON BASTIDOR PARA CAMILLA

Fig. 79

# Apéndice – Configuraciones del código de gravedad de báscula

Siempre que se vendan grúas de suelo con báscula MAXI MOVE en Europa, la conformidad de la báscula con los requisitos de la Directiva del Consejo 90/384/CEE según las enmiendas, se establece mediante pruebas remitidas a la EN45501-8.2. Esta verificación de conformidad es válida solamente para el lugar de utilización, puesto que la gravedad de la unidad ha sido ajustada antes de su entrega y precintada mediante el contador de gravedad y calibración en la báscula.

Un código de gravedad de dos dígitos es asignado a la báscula de acuerdo con la ubicación geológica donde será utilizada. Este código puede ser visualizado observando la instrucción descrita abajo.

**NOTA:** cuando el código preconfigurado es 99, esto significa que la báscula ha sido ajustada para la latitud y altitud exacta correspondiente a la ubicación geográfica donde se usará.

**NOTA:** Los códigos de gravedad no se pueden alterar mediante el menú de funcionamiento. Si desea más información póngase en contacto con su representante Arjo.

## Visualización de la configuración del código de gravedad

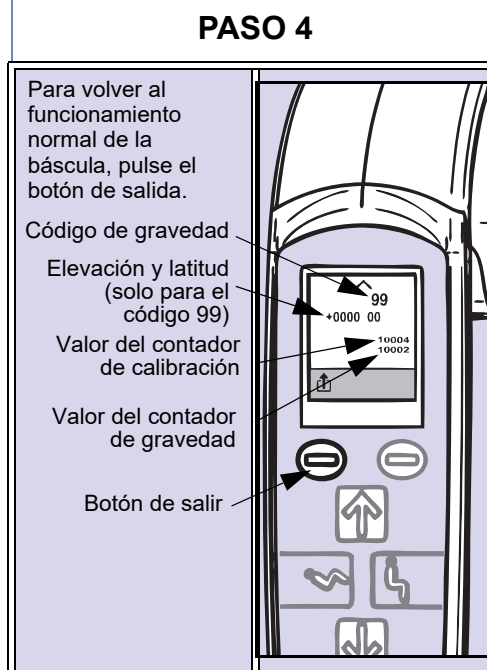
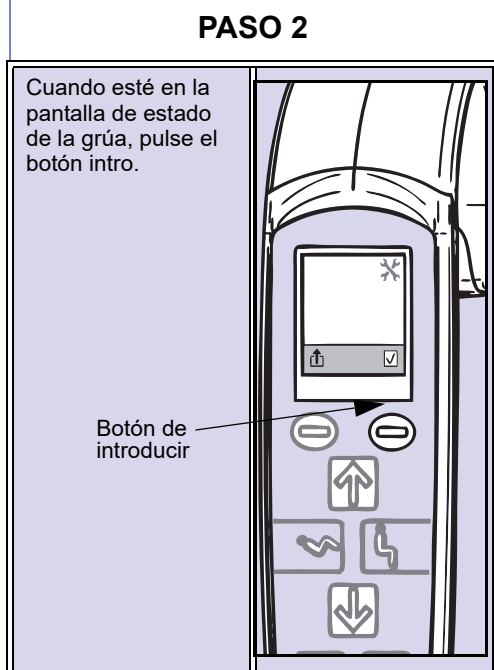
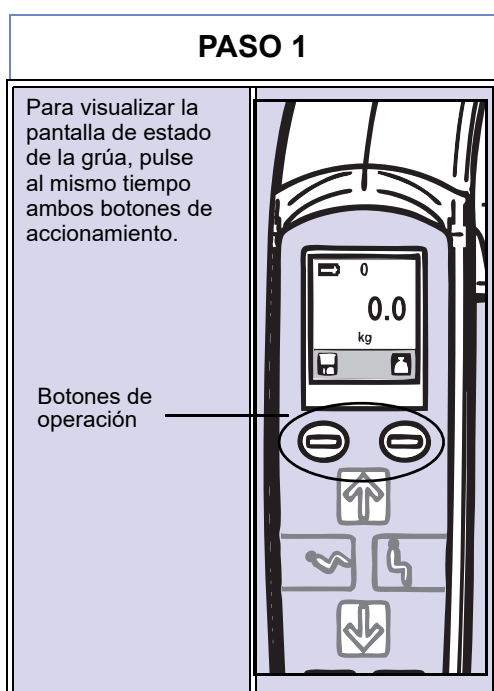



# Compatibilidad electromagnética

## Conformidad electromagnética

La MAXI MOVE ha sido sometida a pruebas de conformidad con las normas reguladoras actuales sobre su capacidad para bloquear las IEM (interferencias electromagnéticas) de fuentes externas.

Sin embargo, algunos procedimientos pueden ayudar a reducir las interferencias electromagnéticas:

- Asegúrese de que otros dispositivos empleados en zonas de monitorización de pacientes o de preservación de vida cumplan con las normas sobre emisiones aceptadas.
- Maximice la distancia entre dispositivos médicos eléctricos. Los dispositivos de alta potencia pueden generar interferencias electromagnéticas que pueden afectar a la grúa.

Para obtener más información sobre cómo gestionar el entorno electromagnético debido a la radiofrecuencia de la unidad, consulte *AMI TIR 18-1997: Guía sobre compatibilidad electromagnética de dispositivos médicos para ingenieros clínicos/biomédicos*.

**ADVERTENCIA:** El uso de accesorios, cables y piezas de repuesto distintos a los que Arjo especifica o proporciona podría tener como consecuencia un aumento de las emisiones electromagnéticas o una reducción en la inmunidad electromagnética de este equipo y esto podría producir un funcionamiento inadecuado.

**ADVERTENCIA:** Debe evitarse usar este equipo apilado o junto a otros equipos ya que se podría producir un funcionamiento inadecuado. Si tal uso es necesario, debe observarse este equipo y los otros para verificar que están funcionando normalmente.

**ADVERTENCIA:** El equipo puede causar interferencias de radio o interrumpir el funcionamiento de equipos cercanos. Puede ser necesario tomar medidas al respecto, como la reorientación, reubicación del equipo o el apantallamiento del lugar.

## Emisiones electromagnéticas

### Guía y declaración del fabricante: Emisiones electromagnéticas: para todos los equipos y sistemas

La MAXI MOVE está pensada para su uso en el entorno electromagnético especificado a continuación. El cliente o usuario de la MAXI MOVE deberá asegurarse de que se utilice en dicho entorno.

Prueba de emisiones	Conformidad	Entorno electromagnético (guía)
Emisiones de RF CISPR 11	Grupo 1	La MAXI MOVE utiliza energía de RF únicamente para su funcionamiento interno. Por ello, las emisiones de RF son muy bajas, por lo que no es probable que causen interferencias en equipos electrónicos cercanos.
Emisiones de RF CISPR 11	Clase B	La MAXI MOVE es adecuada para su uso en todos los establecimientos, incluidos los domésticos y aquellos conectados directamente a la red de suministro eléctrico público de baja tensión que abastece a edificios utilizados con fines domésticos.

# Compatibilidad electromagnética

## Inmunidad electromagnética

Guía y declaración del fabricante: Inmunidad electromagnética: para todos los equipos y sistemas.			
La MAXI MOVE se ha diseñado para utilizarse en el siguiente entorno electromagnético. El cliente o usuario de la MAXI MOVE deberá asegurarse de que se utilice en dicho entorno.			
Prueba de inmunidad	Nivel del ensayo CEI 60601	Nivel de conformidad	Entorno electromagnético (guía)
Descarga electrostática (ESD)  CEI 61000-4-2	± 8 kV contacto  ±2 kV, ±4 kV, ±8 kV, ±15 kV aire	± 8 kV contacto  ±2 kV, ±4 kV, ±8 kV, ±15 kV aire	El suelo debe ser de madera, hormigón o baldosas de cerámica. Si el suelo está cubierto con materiales sintéticos, la humedad relativa debe ser del 30 % como mínimo.
RF conducida CEI 61000-4-6	3 V fuera de las bandas de frecuencia ISM entre 0,15-80 MHz  6 V dentro de las bandas de frecuencia ISM y de radioaficionado entre 0,15-80 MHz	3 V fuera de las bandas de frecuencia ISM entre 0,15-80 MHz  6 V dentro de las bandas de frecuencia ISM y de radioaficionado entre 0,15-80 MHz	N/A
RF irradiada CEI 61000-4-3	10 V/m De 80 MHz a 2,7 GHz	10 V/m De 80 MHz a 2,7 GHz	N/A
Transitorios eléctricos / en ráfaga  CEI 61000-4-4	± 1 kV para puertos de entrada/salida  Frecuencia de repetición de 100 kHz	± 1 kV para puertos de entrada/salida  Frecuencia de repetición de 100 kHz	La alimentación eléctrica debe ser la normal en un entorno hospitalario o comercial.
Frecuencia de alimentación (50/60 Hz) campo magnético CEI 61000-4-8	30 A/m 50 / 60 Hz	30 A/m 50 / 60 Hz	Los campos magnéticos de la frecuencia de la red eléctrica deben estar en niveles característicos de una ubicación normal en un entorno comercial u hospitalario.
Campos de proximidad de equipo de comunicaciones inalámbricas por RF CEI 61000-4-3 (continuación)	380-390 MHz 27 V/m; PM 50 %; 18 Hz  430-470 MHz 28 V/m; (FM ±5 kHz, 1 kHz sinusoidal) PM; 18 Hz  704-787 MHz 9 V/m; PM 50 %; 217 Hz	380-390 MHz 27 V/m; PM 50 %; 18 Hz  430-470 MHz 28 V/m; (FM ±5 kHz, 1 kHz sinusoidal) PM; 18 Hz  704-787 MHz 9 V/m; PM 50 %; 217 Hz	N/A

# Compatibilidad electromagnética

Prueba de inmunidad	Nivel del ensayo CEI 60601	Nivel de conformidad	Entorno electromagnético (guía)
(continuación) Campos de proximidad de equipo de comunicaciones inalámbricas por RF CEI 61000-4-3	800-960 MHz 28 V/m; PM 50 %; 18 Hz	800-960 MHz 28 V/m; PM 50 %; 18 Hz	N/A
	1700-1990 MHz 28 V/m; PM 50 %; 217 Hz	1700-1990 MHz 28 V/m; PM 50 %; 217 Hz	
	2400-2570 MHz 28 V/m; PM 50 %; 217 Hz	2400-2570 MHz 28 V/m; PM 50 %; 217 Hz	
	5100-5800 MHz 9 V/m; PM 50 %; 217 Hz	5100-5800 MHz 9 V/m; PM 50 %; 217 Hz	

Espacio dejado en blanco a propósito

**AUSTRALIA**

Arjo Australia  
Building B, Level 3  
11 Talavera Road  
Macquarie Park, NSW, 2113,  
Australia  
Phone: 1800 072 040

**BELGIQUE / BELGIË**

Arjo Belgium  
Evenbroekveld 16  
9420 Erpe-Mere  
Phone: +32 (0) 53 60 73 80  
Fax: +32 (0) 53 60 73 81  
E-mail: info.belgium@arjo.com

**BRASIL**

Arjo Brasil Equipamentos Médicos Ltda  
Rua Marina Ciufuli Zanfelice, 329 PB02  
Galpão - Lapa  
São Paulo – SP – Brasil  
CEP: 05040-000  
Phone: 55-11-3588-5088  
E-mail: vendas.latam@arjo.com  
E-mail: servicios.latam@arjo.com

**CANADA**

Arjo Canada Inc.  
90 Matheson Boulevard West  
Suite 350  
CA-MISSISSAUGA, ON, L5R 3R3  
Tel/Tél: +1 (905) 238-7880  
Free: +1 (800) 665-4831  
Fax: +1 (905) 238-7881  
E-mail: info.canada@arjo.com

**ČESKÁ REPUBLIKA**

Arjo Czech Republic s.r.o.  
Na Strži 1702/65  
140 00 Praha  
Czech Republic  
Phone No: +420225092307  
E-mail: info.cz@arjo.com

**DANMARK**

Arjo A/S  
Vassingerødvej 52  
DK-3540 LYNGE  
Tel: +45 49 13 84 86  
Fax: +45 49 13 84 87  
E-mail: dk\_kundeservice@arjo.com

**DEUTSCHLAND**

Arjo GmbH  
Peter-Sander-Strasse 10  
DE-55252 MAINZ-KASTEL  
Tel: +49 (0) 6134 186 0  
Fax: +49 (0) 6134 186 160  
E-mail: info-de@arjo.com

**ESPAÑA**

ARJO IBERIA S.L.  
Poligono Can Salvatella  
c/ Cabanyes 1-7  
08210 Barberà del Valles  
Barcelona - Spain  
Telefono 1: +34 900 921 850  
Telefono 2: +34 931 315 999

**FRANCE**

Arjo SAS  
2 Avenue Alcide de Gasperi  
CS 70133  
FR-59436 RONCQ CEDEX  
Tél: +33 (0) 3 20 28 13 13  
Fax: +33 (0) 3 20 28 13 14  
E-mail: info.france@arjo.com

**HONG KONG**

Arjo Hong Kong Limited  
Room 411-414, 4/F, Manhattan Centre,  
8 Kwai Cheong Road, Kwai Chung, N.T.,  
HONG KONG  
Tel: +852 2960 7600  
Fax: +852 2960 1711

**ITALIA**

Arjo Italia S.p.A.  
Via Giacomo Peroni 400-402  
IT-00131 ROMA  
Tel: +39 (0) 6 87426211  
Fax: +39 (0) 6 87426222  
E-mail: Italy.promo@arjo.com

**MIDDLE EAST**

Arjo Middle East FZ-LLC  
Office 908, 9th Floor,  
HQ Building, North Tower,  
Dubai Science Park,  
Al Barsha South  
P.O. Box 11488, Dubai,  
United Arab Emirates  
Direct +971 487 48053  
Fax +971 487 48072  
Email: Info.ME@arjo.com

**NEDERLAND**

Arjo Nederland BV  
Biezenwei 21  
4004 MB TIEL  
Postbus 6116  
4000 HC TIEL  
Tel: +31 (0) 344 64 08 00  
Fax: +31 (0) 344 64 08 85  
E-mail: info.nl@arjo.com

**NEW ZEALAND**

Arjo Ltd  
34 Vestey Drive  
Mount Wellington  
NZ-AUCKLAND 1060  
Tel: +64 (0) 9 573 5344  
Free Call: 0800 000 151  
Fax: +64 (0) 9 573 5384  
E-mail: nz.info@Arjo.com

**NORGE**

Arjo Norway AS  
Olaf Helsets vei 5  
N-0694 OSLO  
Tel: +47 22 08 00 50  
Faks: +47 22 08 00 51  
E-mail: no.kundeservice@arjo.com

**ÖSTERREICH**

Arjo Austria GmbH  
Lemböckgasse 49 / Stiege A / 4.OG  
A-1230 Wien  
Tel: +43 1 8 66 56  
Fax: +43 1 866 56 7000

**POLSKA**

Arjo Polska Sp. z o.o.  
ul. Ks Piotra Wawrzyniaka 2  
PL-62-052 KOMORNIKI (Poznań)  
Tel: +48 61 662 15 50  
Fax: +48 61 662 15 90  
E-mail: arjo@arjo.com

**PORTUGAL**

Arjo em Portugal  
MAQUET Portugal, Lda.  
(Distribudor Exclusivo)  
Rua Poeta Bocage n.º 2 - 2G  
PT-1600-233 Lisboa  
Tel: +351 214 189 815  
Fax: +351 214 177 413  
E-mail: Portugal@arjo.com

**SUISSE / SCHWEIZ**

Arjo Switzerland AG  
Fabrikstrasse 8  
Postfach  
CH-4614 HÄGENDORF  
Tél/Tel: +41 (0) 61 337 97 77  
Fax: +41 (0) 61 311 97 42

**SUOMI**

Arjo Scandinavia AB  
Riihitontuntie 7 C  
02200 Espoo  
Finland  
Puh: +358 9 6824 1260  
E-mail: Asiakaspalvelu.finland@arjo.com

**SVERIGE**

Arjo International HQ  
Hans Michelsensgatan 10  
SE-211 20 MALMÖ  
Tel: +46 (0) 10 494 7760  
Fax: +46 (0) 10 494 7761  
E-mail: kundservice@arjo.com

**UNITED KINGDOM**

Arjo UK and Ireland  
Houghton Hall Park  
Houghton Regis  
UK-DUNSTABLE LU5 5XF  
Tel: +44 (0) 1582 745 700  
Fax: +44 (0) 1582 745 745  
E-mail: sales.admin@arjo.com

**USA**

Arjo Inc.  
2349 W Lake Street Suite 250  
US-Addison, IL 60101  
Tel: +1 (630) 307-2756  
Free: +1 (800) 323-1245  
Fax: +1 (630) 307 6195  
E-mail: us.info@arjo.com

**JAPAN**

Arjo Japan K.K.  
東京都港区虎ノ門三丁目7番8号  
ランドミック第2 虎ノ門ビル9階  
Tel: +81 (0)3-6435-6401  
Fax: +81 (0)3-6435-6402  
E-mail: info.japan@arjo.com

At Arjo, we are committed to improving the everyday lives of people affected by reduced mobility and age-related health challenges. With products and solutions that ensure ergonomic patient handling, personal hygiene, disinfection, diagnostics, and the effective prevention of pressure ulcers and venous thromboembolism, we help professionals across care environments to continually raise the standard of safe and dignified care. Everything we do, we do with people in mind.



ArjoHuntleigh AB  
Hans Michelsengatan 10  
211 20 Malmö, Sweden  
[www.arjo.com](http://www.arjo.com)

**arjo**



**CE**  
2797